

HotWing

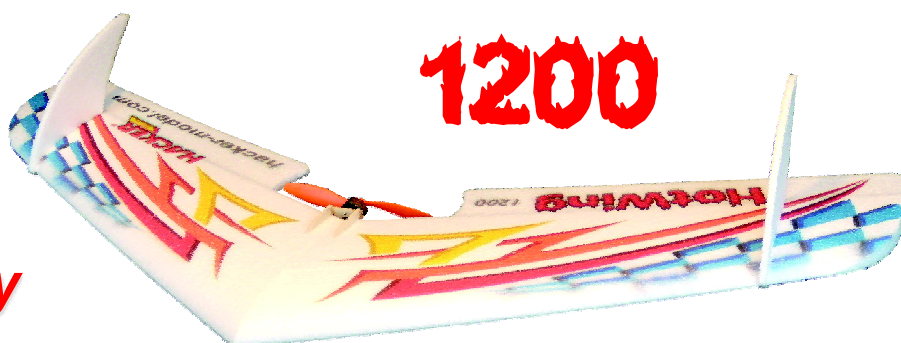

Flying wing HotWing for beginners and advanced pilots too.
 Samokřídlo HotWing pro začínající i pokročilé piloty.
 HotWing ist sehr gut geeignet wie für den Anfänger wie für Experten.

TOP FLYER
ALMOST UNBREAKABLE

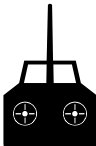

Rychlostavebnice
Almost Ready to Fly

Technická data / Technical data:

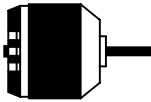
			
min. 3	750mm 1000mm 1200mm	300g >350g >375g	MFORCE 2815CA-20 MFORCE 2826CA-15

ÚVOD

Děkujeme, že jste si zakoupili model HotWing od firmy Hacker Model Production a.s. Jedná se o model samokřídla v mnoha atraktivních barevných variantách. Model je vyroben z téměř nezničitelného materiálu EPP a je vhodný pro začínající i pokročilé piloty.

DODRŽUJTE NÁSLEDUJÍCÍ DŮLEŽITÁ BEZPEČNOSTNÍ OPATŘENÍ

1. Váš HotWing není hračka, ale model letadla, který funguje jako skutečné letadlo. Proto musí být velmi pečlivě sestaven a správně a bezpečně pilotován, aby nedošlo ke zranění vás či přihlízejících a ke škodě na majetku.
2. Model musíte sestavit podle návodu. Neměňte ani neopravujte model, protože by to mohlo vést k nebezpečnému nebo neletuschopnému modelu.
3. Model musí být sestaven přesně. Jednotlivé části modelu musí být pečlivě a důkladně spojeny (lepením, sešroubováním).
4. Musíte použít RC systém, který je v prvotřídním stavu. Tento model vyžaduje malý přijímač a mini serva (9g).
5. Musíte správně nainstalovat všechny součásti RC vybavení a další komponenty tak, aby model fungoval správně na zemi i ve vzduchu.
6. Musíte zkontrolovat funkčnost modelu před každým letem, abyste se ujistili, že veškeré vybavení je v bezvadném stavu a že motor má správný zvuk a je bez vibrací. Ujistěte se, že táhla a konektory jsou v pořádku a pokud vykazují známky opotřebení, vyměňte je.
7. Pokud nejste zkušený RC pilot, měli byste pro první lety absolvovat pod dohledem zkušeného RC pilota.

Poznámka: My, jako výrobce, Vám poskytujeme kvalitní stavebnici a stavební návod, ale nakonec kvalita a letuschopnost Vašeho hotového modelu závisí na tom, jak ho postavíte. Proto nemůžeme v žádném případě zaručit uvedené výkony ani bezpečnost Vámi dokončeného modelu.

Důležité: Udělejte si čas a postupujte podle pokynů v návodu, aby váš model byl dobře postaven.

Pokud jste začínající modelář, doporučujeme požádat o pomoc zkušeného modeláře, který vám pomůže s přípravou, montáží a prvními lety s modelem. Naučte se tak s modelem manipulovat a létat rychleji a předejdete riziku, že svůj model rozbijete.

Prosím, zkontrolujte všechny díly dříve, než začnete stavět. Pokud některé části chybí, jsou poškozeny nebo jsou vadné, nebo máte-li jakékoli dotazy týkající se stavby či létání s tímto modelem, prosím, zavolejte nám na telefonní číslo +420 313 562 258 nebo napište emailovou zprávu na adresu shop@zoomport.eu a my vám rádi pomůžeme.

POLOŽKY POTŘEBNÉ PRO DOKONČENÍ MODELU

Toto je základní seznam položek potřebných k dokončení modelu HotWing, které je nutné zakoupit samostatně. Pro některé z těchto položek je více než jedna možnost, která bude vyžadovat trochu rozhodování při vašem výběru. Objednací čísla jsou k dispozici pro zjednodušení vašeho výběru.

Pro ovládání modelu je potřeba minimálně 3-kanálová RC souprava se dvěma mini servy (velikost 6-9g) Master Force A-1109HB kat.č. HC4301.

Pro pohon modelu doporučujeme:

HotWing 750 - motor MASTER FORCE 2815CA-20 kat.č. HC3503, regulátor MC-12A kat.č. HC3365 a vrtule APC 7x5E kat.č. HCLP07050E, baterie LiPol 3S 600-850mAh.

HotWing 1000, 1200 - motor MASTER FORCE 2826CA-15 kat.č. HC3506, regulátor MC-22A kat.č. HC3370 (Tuning combo kat.č. HC3536) a vrtule GWS HD 8/6" (HotWing 1000) nebo GWS HD 9/5" (HotWing 1200), baterie LiPol 3S 1300mAh.

Letová doba se dle letového stylu pohybuje okolo 5 až 7 minut.

Dále budete potřebovat řídké vteřinové lepidlo s aktivátorem, drobné nářadí (šroubovák, malé kleště apod.).

SKLADOVÁNÍ

Model by měl být skladován nejlépe zavěšen volně v prostoru za vrtuli jinak se může drak modelu kroutit. K poškození může také dojít pokud model necháte ve vyhřátém autě.

INTRODUCTION

Thank you for purchasing a model HotWing from Hacker Model Production Inc. It is a model of flying wing in many attractive color variants. Model is made from the EPP "almost unbreakable" material and is very suitable as for the beginners as for the experts.

FOLLOW THESE IMPORTANT SAFETY PRECAUTIONS

1. Your HotWing should not be considered a toy, but rather a sophisticated, working model that functions very much like a full-size airplane. Because of its performance capabilities, the HotWing, if not assembled and operated correctly, could possibly cause injury to yourself or spectators and damage to property.
2. You must assemble the model **according to the instructions**. Do not alter or modify the model, as doing so may result in an unsafe or unflyable model.
3. You must take time to **build straight, true and strong**.
4. You must use an R/C radio system that is in first-class condition. This model requires a small receiver and mini servos (9g).
5. You must correctly install all R/C and other components so that the model operates correctly on the ground and in the air.
6. You must check the operation of the model before every flight to insure that all equipment is operating and that the model has remained structurally sound. Be sure to check clevises or other connectors often and replace them if they show any signs of wear or fatigue.
7. If you are not already an experienced R/C pilot, you should fly the model only with the help of a competent, experienced R/C pilot.

Note: We, as the kit manufacturer, provide you with a top quality kit and great instructions, but ultimately the quality and flyability of your finished model depends on how you build it; therefore, we cannot in any way guarantee the performance of your completed model and no representations are expressed or implied as to the performance or safety of your completed model.

Remember: Take your time and follow directions to end up with a well-built model that is straight and true.

If you're an inexperienced modeler, we recommend that you get assistance from an experienced, knowledgeable modeler to help you with assembly and your first flights. You'll learn faster and avoid risking your model before you're truly ready to solo.

Please inspect all parts carefully before starting to build. If any parts are missing, broken or defective, or if you have any questions about building or flying this airplane, please give us a call at +420 313 562 258 or e-mail us at shop@zoomport.eu and we'll be glad to help. If you are calling for replacement parts, please reference the part numbers and have them ready when calling.

ITEMS REQUIRED TO FINISH PLANE

This is a partial list of items required to finish the HotWing that must be purchased separately. For some of these items there is more than one option which will require a bit of decision making ahead of time. Order numbers are provided for your convenience.

The HotWing requires minimally a three channel radio and 2pcs mini servos with size 6-9g - Master Force A-1109HB No. HC4301.

We recommend:

The HotWing 750 - motor MASTER FORCE 2815CA-20 No. HC3503, ESC MC-12A No. HC3365 and propeller APC 7x5E No. HCLP07050E, battery LiPo 3S 600-850mAh.

HotWing 1000, 1200 - motor MASTER FORCE 2826CA-15 No. HC3506, ESC MC-22A No. HC3370 (Tuning combo No. HC3536) and propeller GWS HD 8/6" (HotWing 1000) or GWS HD 9/5" (HotWing 1200), battery LiPo 3S 1300mAh.

Flight time is approximately 5-7 minutes, depending on flight style.

You will need thin CA glue, CA kicker, basic tools (screw driver, small pliers etc.).

STORAGE

This EPP plane should be hung from its prop when not in use, doing otherwise could cause the airframe to twist. Storage in a hot car could also cause damage.

PŘEDLETOVÁ KONTROLA

Při přípravě k letu zkontrolujte stav vašeho RC vybavení. Postupujte podle pokynů, které byly dodány s vaší RC soupravou. Vždy byste měli nabíjet vysílačové baterie večer před plánovaným létáním, nebo podle doporučení výrobce RC soupravy.

Před létáním pečlivě vyvažte vrtuli a náhradní vrtule. Zkontrolujte zda nemáte ohnutou hřídel na motoru. Nevyvážená vrtule nebo ohnutá hřídel jsou jednou z nejčastějších příčin vibrací, které mohou poškodit váš model. Vibracemi se mohou uvolnit šroubované spoje, může dojít také k poškození motorového lože s katastrofálními účinky pro letadlo. Vibrace mohou poškodit také elektroniku, kterou máte v modelu (přijímač, baterie, serva atd.).

Předletová kontrola

Než budete létat je třeba provést poslední celkovou kontrolu, abyste se ujistili, že model je opravdu připraven k letu a že jste nic nepřehlédli. Pokud nejste důkladně obeznámeni s provozem RC modelů, požádejte zkušeného modeláře o provedení kontroly. Zkontrolujte, zda máte správně nainstalován přijímač a zda jsou všechny ovládací prvky správně připojeny. Zkontrolujte, že se vrtule točí ve správném směru a motor dosahuje plného výkonu. Zajistěte, aby všechny ovládací plochy (elevony) byly bezpečně spojeny táhly. Ovládací prvky se musí pohybovat ve správném směru a těžiště musí být ve správném místě.

Kontrola dosahu

Zkontrolujte dosah vašeho vysílače před prvním letem. Jděte s vysílačem nejméně 30 metrů od modelu. Je třeba mít pomocníka, který bude stát u vašeho modelu a bude vám říkat, co ovládané plochy dělají. Tento test opakujte s běžícím motorem při různých otáčkách s pomocníkem držícím model, signály ruky vám ukáže, co ovládané plochy dělají. Pokud ovládané plochy nereagují správně, nelétejte! Najděte a opravte problém. Podívejte se zda nejsou uvolněná serva, poškozené kabely, staré servo konektory, špatné kontakty ve vašem akumulátoru.

BEZPEČNOSTNÍ OPATŘENÍ

Nedodržení těchto bezpečnostních opatření může mít za následek vážné zranění vás nebo přihlížejících.

Když se učíte ovládat motor, požádejte o pomoc zkušeného pilota. Použijte ochranné brýle při spouštění nebo chodu motoru. Nespouštějte motor v oblasti volného štěrku nebo písku, vrtule může takový materiál nasát a vrhnout vám ho do obličeje a očí. Držte sebe a také všechny diváky mimo rovinu rotace vrtule. Mějte mimo dosah vrtule volné oblečení, rukávy košile, kravaty, šály, dlouhé vlasy nebo volné předměty, jako jsou tužky nebo šroubováky, které mohou vypadnout z kapsy košile nebo bundy do vrtule. Motor se při běhu zahřívá! Nedotýkejte se ho v průběhu nebo bezprostředně po zastavení.

Elektromotor a baterie používané v modelu HotWing jsou velmi výkonné a točící se vrtule má značnou energii. Pokud se dotknete vrtule když se točí, můžete si způsobit vážná zranění. Respektujte motor a vrtuli a zajistěte veškerá nezbytná opatření, abyste zabránili zranění. Pokud nelétáte vždy odpojte a vyjměte baterii v modelu.

LÉTÁNÍ

HotWing je skvěle létající model, který letí plynule a předvídatelně a přesně reaguje na vaše povely. HotWing ale nedisponuje stabilizací letu charakteristickou pro začátečnické školní RC modely. Proto musí být neustále řízen pilotem.

UPOZORNĚNÍ (platí pro všechny RC modely): Pokud při letu uslyšíte, neobvyklý zvuk, například hluboké "bzz", může to znamenat, že ovládané plochy "flatrují". "Flatr" nastane, když řídicí plocha (například křídélka nebo výškovka) rychle vibruje nahoru a dolů (a tím způsobuje hluk). V extrémních případech, není-li to okamžitě rozpoznáno, může vést flatr k utržení ovládacích ploch, což způsobí ztrátu kontroly nad modelem a následně havárii. Když zjistíte "flatr", okamžitě snižte rychlost modelu (snižením otáček motoru) a ihned se snažte bezpečně přistát. Zkontrolujte všechna serva, průchodky, táhla a odstraňte všechny vůle. Některé věci, které mohou způsobit "flatr": uvolněné závěsy řídicích ploch, uvolněné koncovky táhel v pákách, vybočování drátěných táhel kormidel, nadměrné vůle v převodech serv, špatné upevnění serv a jednou z nejrozšířenější příčiny "flatru" je létání nadměrnou rychlostí převyšující konstrukční rychlost modelu.

Vzlet

Startujte vždy proti větru. Až budete připraveni, uchopte model za konec křídla a lehce jej hodte v mírném stoupání do vzduchu. Pokud máte pomocníka může model držet při odhodu oběma rukama za odtokovou část křídla. Pozor na točící se vrtuli!

PREFLIGHT

Follow the instructions that came with your radio to charge the batteries the evening before you plan to fly. You should always charge the transmitter batteries before flying and at other times as recommended by the radio manufacturer.

Carefully balance your propeller and spare propellers before you fly. Check if the shaft is not bent. An unbalanced prop or bent shaft can be the single most significant cause of vibration that can damage your model. Not only will motor mounting screws and bolts loosen, possibly with disastrous effect, but vibration may also damage your radio receiver and battery.

Ground Check

Before you fly you should perform one last overall inspection to make sure the model is truly ready to fly and that you haven't overlooked anything. If you are not thoroughly familiar with the operation of R/C models, ask an experienced modeler to perform the inspection. Check to see that you have the radio installed correctly and that all the controls are connected properly. The motor must also be checked by confirming that the prop is rotating in the correct direction and the motor sounds like it is reaching full power. Make certain all control surfaces (elevons) are secure, the pushrods are connected, the controls respond in the correct direction, radio components are securely mounted and the C.G. is correct.

Range Check

Ground check the operational range of your radio before the first flight of the day. With the transmitter antenna collapsed and the receiver and transmitter on, you should be able to walk at least 30 meters (100 feet) away from the model and still have control. Have an assistant stand by your model and, while you work the controls, tell you what the control surfaces are doing. Repeat this test with the motor running at various speeds with an assistant holding the model, using hand signals to show you what is happening. If the control surfaces do not respond correctly, do not fly! Find and correct the problem first. Look for loose servo connections or broken wires, corroded wires on old servo connectors, poor solder joints in your battery pack or a defective cell, or a damaged receiver crystal from a previous crash.

MOTOR SAFETY PRECAUTIONS

Failure to follow these safety precautions may result in severe injury to yourself and others.

Get help from an experienced pilot when learning to operate motors. Use safety glasses when starting or running motors. Do not run the motor in an area of loose gravel or sand; the propeller may throw such material in your face or eyes. Keep your face and body as well as all spectators away from the plane of rotation of the propeller as you start and run the motor. Keep these items away from the prop: loose clothing, shirt sleeves, ties, scarfs, long hair or loose objects such as pencils or screwdrivers that may fall out of shirt or jacket pockets into the prop. The motor gets hot! Do not touch it during or right after operation.

The electric motor and battery used in your HotWing are very powerful and the spinning propeller has a lot of momentum; therefore, if you touch the propeller while it is spinning it may inflict severe injury. Respect the motor and propeller for the damage it is capable of and take whatever precautions are necessary to avoid injury. Always disconnect and remove the battery until you are ready to fly again and always make sure the switches are turned off before connecting the battery.

FLYING

The HotWing is a great-flying model that flies smoothly and predictably. The HotWing does not, however, possess the self-recovery characteristics of a primary R/C trainer and should be flown only by experienced R/C pilots. If you are an inexperienced modeler we strongly urge you to seek the assistance of a competent, experienced R/C pilot to check your model for airworthiness and to teach you how to fly.

CAUTION (THIS APPLIES TO ALL R/C AIRPLANES): If, while flying, you notice an alarming or unusual sound such as a low-pitched "buzz," this may indicate control surface flutter. Flutter occurs when a control surface (such as an aileron or elevator) or a flying surface (such as a wing or stab) rapidly vibrates up and down (thus causing the noise). In extreme cases, if not detected immediately, flutter can actually cause the control surface to detach or the flying surface to fail, thus causing loss of control followed by an impending crash. The best thing to do when flutter is detected is to slow the model immediately by reducing power, then land as soon as safely possible. Identify which surface fluttered (so the problem may be resolved) by checking all the servo grommets for deterioration or signs of vibration. Make certain all pushrod linkages are secure and free of play. If it fluttered once, under similar circumstances it will probably flutter again unless the problem is fixed. Some things which can cause flutter are; Excessive hinge gap; Not mounting control horns solidly; Poor fit of clevis pin in horn; Sideplay of wire pushrods caused by large bends; Excessive free play in servo gears; Insecure servo mounting; and one of the most prevalent causes of flutter; Flying an overpowered model at excessive speeds.

Let

Udržujte si přehled o pohybu ostatních modelů ve vzduchu. Je dobré mít pomocníka, který provoz ostatních modelů sleduje a podává vám informace. Po startu model srovnejte do vodorovného letu a vytrmujte tak, aby letěl rovně. Postupně si vyzkoušejte různé režimy letu a manévry. Ve větší výšce vyzkoušejte také minimální rychlost, abyste se seznámili s chováním modelu při přistání. Pozor na kapacitu baterie, abyste s modelem stihli včas přistát.

Takeoff

Remember to takeoff into the wind. When you are ready, hold the model for the wing tip and gently toss in a gentle climb up into the air. If you have a helper he can hold the model on the trailing edge during take off. Beware of spinning propeller!

Flight

For reassurance and to keep an eye on other traffic, it is a good idea to have an assistant on the flight line with you. Tell him to remind you to throttle back once the plane gets to a comfortable altitude. While full throttle is usually desirable for takeoff, most models fly more smoothly at reduced speeds. Take it easy with the HotWing for the first flight, gradually getting acquainted with it as you gain confidence. Adjust the trims to maintain straight and level flight. After flying around for a while and while still at a safe altitude with plenty of battery life, practice slow flight and execute practice landing approaches by reducing the throttle to see how the model handles at slower speeds. Add power to see how she climbs as well. Continue to fly around, executing various maneuvers and making mental notes (or having your assistant write them down) of what trim or C.G. changes may be required to fine tune the model so it flies the way you like. Mind your battery charge, but use this first flight to become familiar with your model before landing.

Přistání

Chcete-li zahájit přiblížení na přistání, uberte plyn. Nechte nos modelu mírně dolů a pomalu snižujte výšku letu a udržujte sníženou rychlost. Udělejte poslední zatačku směrem k přistávací dráze (proti větru), udržujte sestupovou rovinu a rychlost letu. Postupně ubírejte plyn a mírně přitahujte elevony až se model dotkne země. Před dotykem modelu se země vypněte motor.

Landing

To initiate a landing approach, lower the throttle while on the downwind leg. Allow the nose of the model to pitch downward to gradually bleed off altitude. Continue to lose altitude, but maintain airspeed by keeping the nose down as you turn onto the crosswind leg. Make your final turn toward the landing place (into the wind) keeping the nose down to maintain airspeed and control. Level the attitude when the model touches the ground. One final note about flying your model. Have a goal or flight plan in mind for every flight. This can be learning a new maneuver(s), improving a maneuver(s) you already know, or learning how the model behaves in certain conditions (such as on high or low rates). This is not necessarily to improve your skills (*though it is never a bad idea!*), but more importantly so you do not surprise yourself by impulsively attempting a maneuver and suddenly finding that you've run out of time, altitude or airspeed. Every maneuver should be deliberate, not impulsive. For example, if you're going to do a loop, check your altitude, mind the wind direction (anticipating rudder corrections that will be required to maintain heading), remember to throttle back at the top and make certain you are on the desired rates (high/low rates). A flight plan greatly reduces the chances of crashing your model just because of poor planning and impulsive moves. **Remember to think.**

Nastavení vychylek kormidel / Control surface deflection settings

Kormidlo / Controlled surface Nastavení / Settings	ELEVONY / ELEVONS			
	VÝCHYLKA (jako VOP) / DEFLECTION (as a elevator)	EXP	VÝCHYLKA (jako křídélka) / DEFLECTION (as a ailerons)	EXP
HotWing 750	x = ±17mm	30%	y = ±25mm	30%
HotWing 1000	x = ±20mm	30%	y = ±30mm	30%
HotWing 1200	x = ±25mm	30%	y = ±40mm	30%

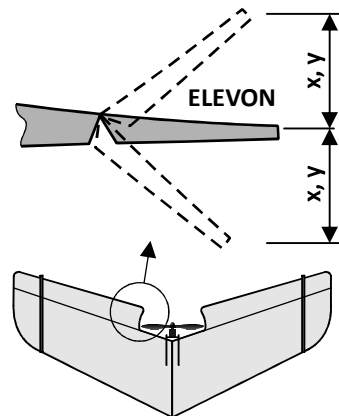

Poznámka: Přesné nastavení si upravte dle vlastních zvyklostí. Pro nastavení vychylek použijte buď speciální program ve vysílači (DELTA nebo ELEVONS) případně upravte vychylky pomocí D/R.
Note: Customize exact settings by your own. Use special TX program for flying wing (DELTA) or D/R.

Schéma zapojení - minimálně 3 kanálová RC souprava s pohonnou jednotkou Scheme - minimally 3 channel R/C set with power set

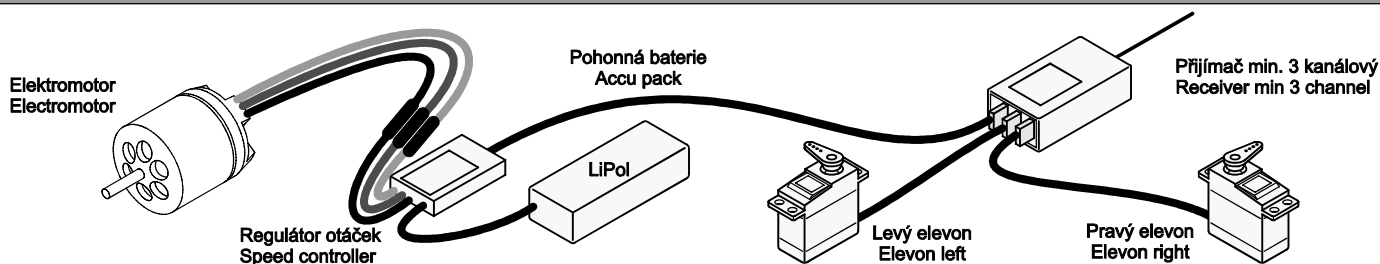

Symbols a značky používané při stavbě / Symbols used in building

T+B

Provedte operaci na horní i spodní straně.
Do operation on both sides, top and bottom.

L+R

Provedte operaci na levé i pravé straně modelu.
Do operation on both sides, left and right.

Správně.
Right!

Špatně.
Bad!

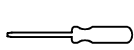

Přišroubovat.
Screw it.



Odřízněte / prořízněte drážku.
Cut off / Cut the slot.



Přilepte kontaktním lepidlem.
Glue with contact glue.



Přilepte řídkým CA lepidlem.
Glue with thin CA glue.



Použijte aktivátor CA lepidla ve spreji.
Use CA kicker (accelerator) spray.



Počkejte 1 hodinu.
Wait for 1 hour.



Pozor, záleží na správné orientaci dílu.
Be careful, orient correctly, use picture for reference.

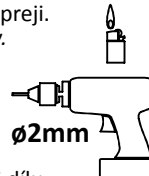

Ohřejte zapalovačem nebo horkovzdušnou pistolí.
Heat up with lighter or with heat gun.

Ø2mm

Vyvrtejte otvor o Ø2mm.
Drill the hole diameter 2mm.



Obruste smirkovým papírem.
Abrade with sandpaper.

Hlavní díly / Main parts:

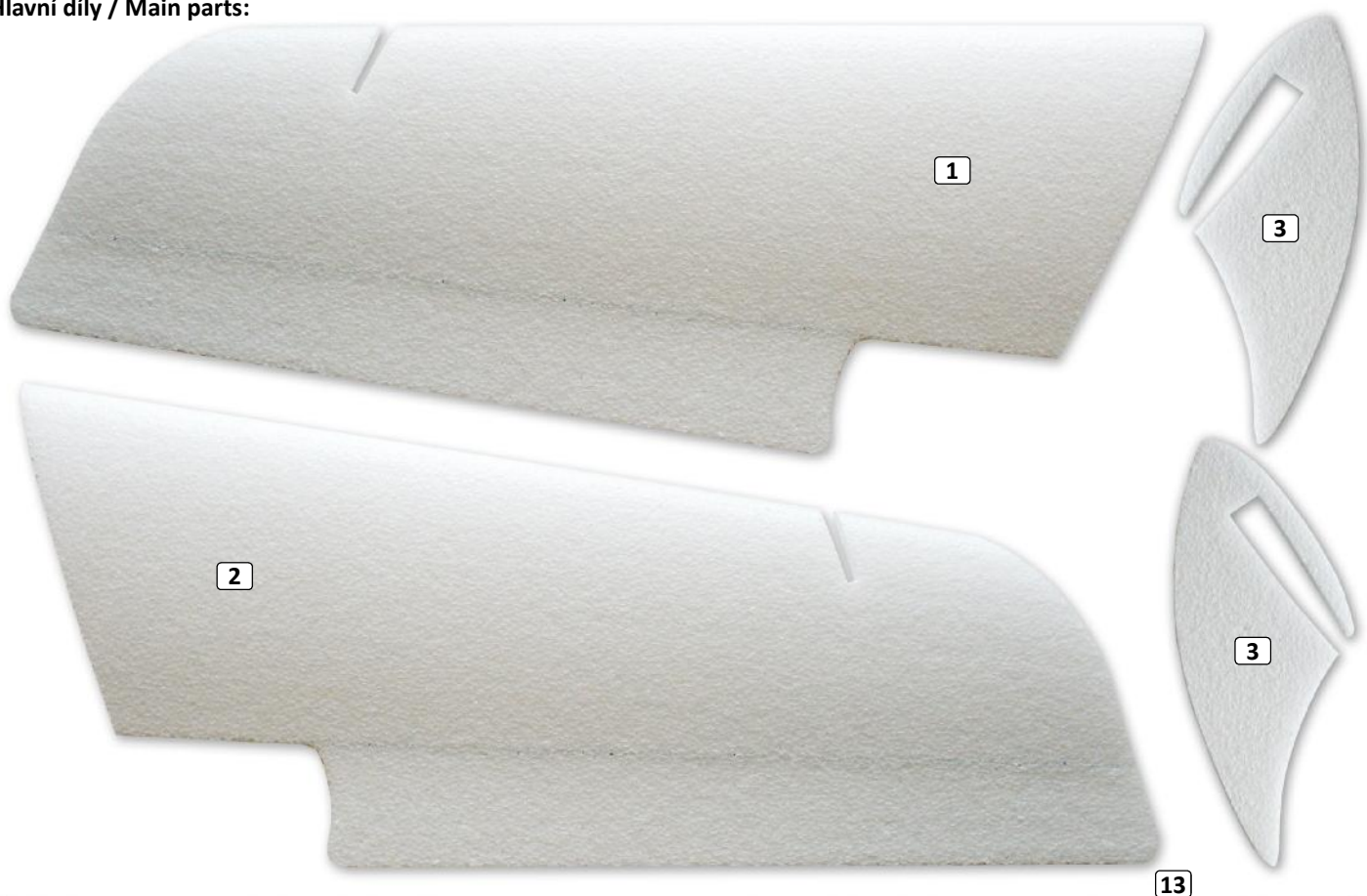

Seznam dílů / Part list:

Č. / No.	Ks / Qty.	Popis / Description
1	1	Polovina křídla levá / Wing (left)
2	1	Polovina křídla pravá / Wing (right)
3	2	SFG/SFG
4	1	Motorová přepážka / Motor mount
5	2	Bočnice motorového lože / Motor mount (side part)
6	2	Uhlíková tyčka (táhlo elevonu) / Elevon Carbon pushrod \varnothing 1,5-130mm
7		Plato s plastovými díly / Plastic frame
7-1	2	Páka elevonu / Elevon horn
7-2	2	Chránič páky křídélka / Servo arm protector
8	4	Vrut / Screw 2,9x10mm
9	2	Konektor táhla / Screw-lock connector
10	2	Pojistka konektoru quicklock / Retainer ring
11	2	„Z“ drát / Z-bend 1,2x30mm
12	2	Smršitelná bužírka / Shrinkable tube 20mm
13	2	Uhlíková výztuha / Carbon fibre rod \varnothing 1,5-1000mm (Hotwing 1200) Uhlíková výztuha / Carbon fibre rod \varnothing 1,5-870mm (Hotwing 1000) Uhlíková výztuha / Carbon fibre rod \varnothing 1,5-620mm (Hotwing 750)

Drobné díly / Small parts:

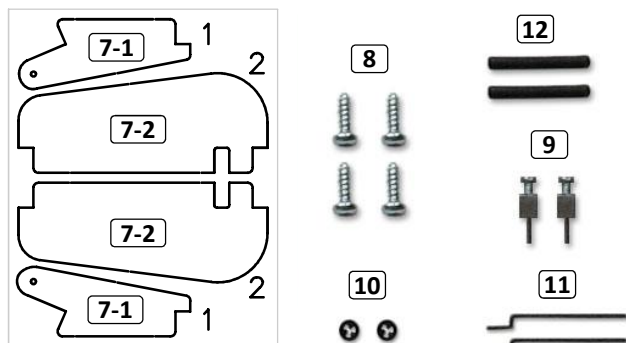

Nářadí (není součástí stavebnice) / Tools (not included):

- Skalpel (odlamovací nůž) / Sharp hobby knife
- Šroubovák / Screwdriver
- Smirkový papír / Sandpaper 120-320
- Malé kleště / Small pliers
- Pravítko / Ruler
- Zapalovač (nebo horkovzdušná pistole) / Lighter (or heat gun)
- Lepidlo CA řídké + aktivátor / CA thin + CA kicker
- Kontaktní lepidlo UHU Por na tvrdé pěny - žluto-zelená tuba / Contact glue UHU Por (foam friendly) - yellow-green tube
- Tužka / Pencil

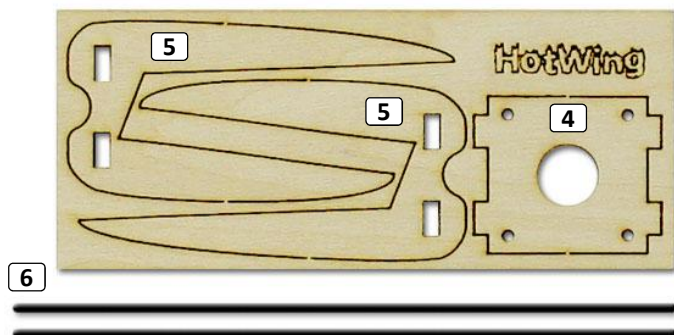

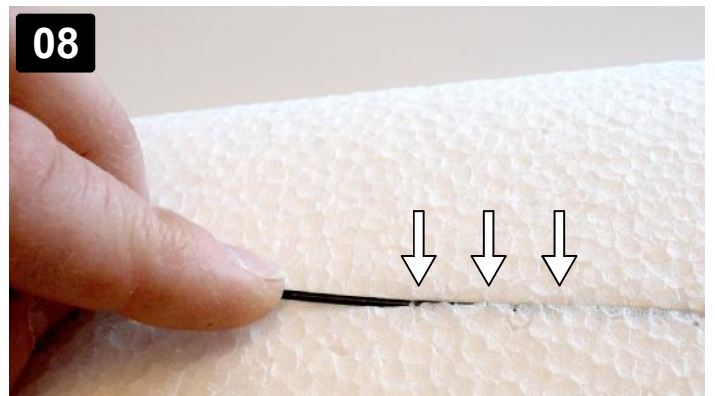
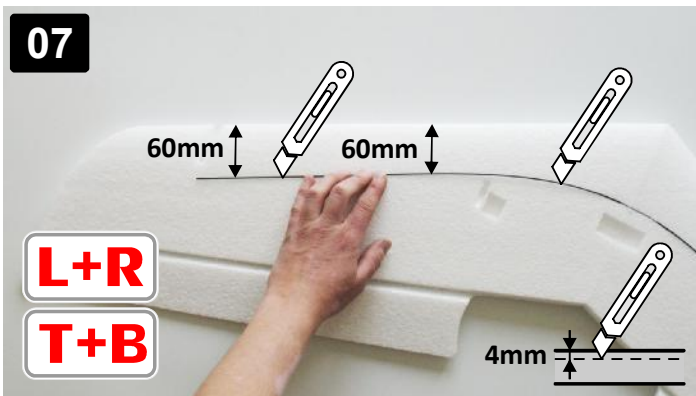
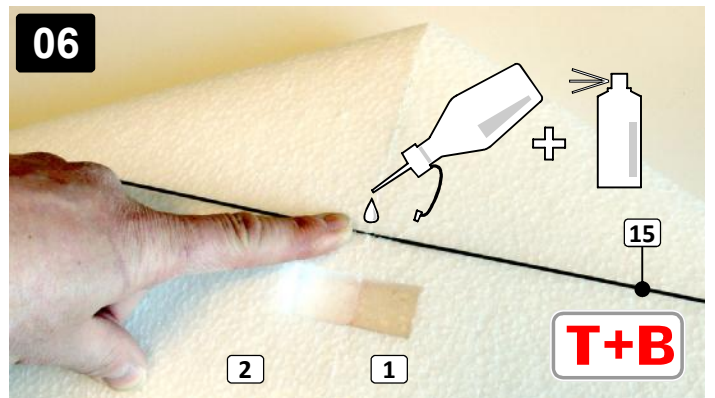
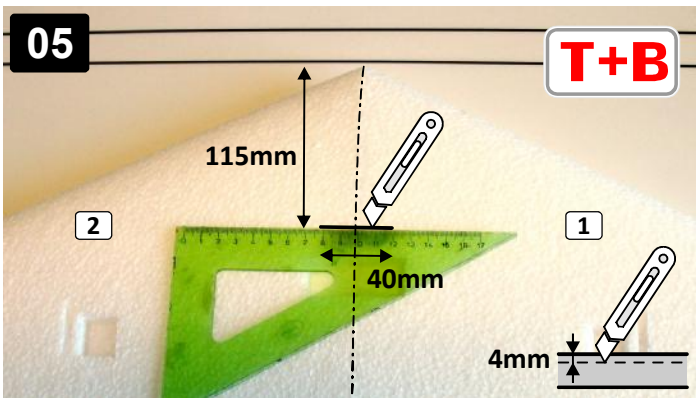
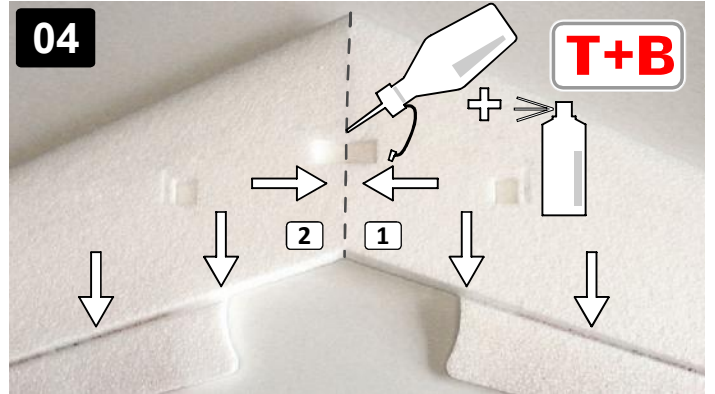
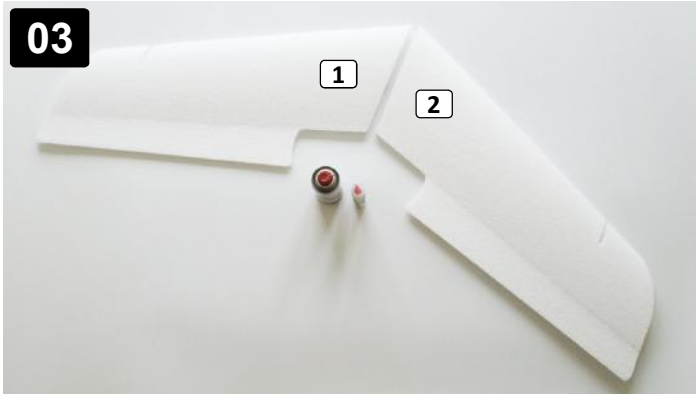
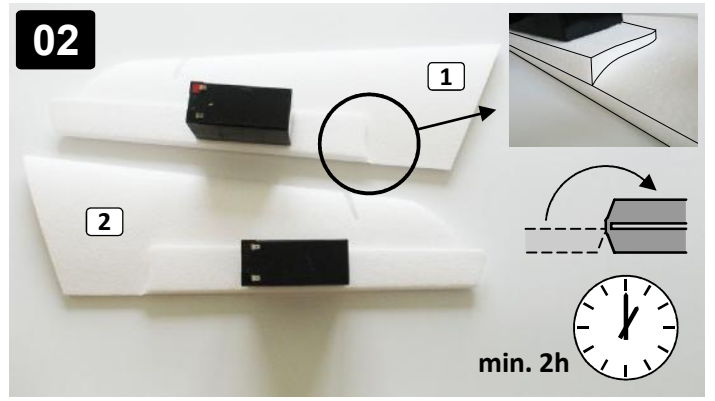

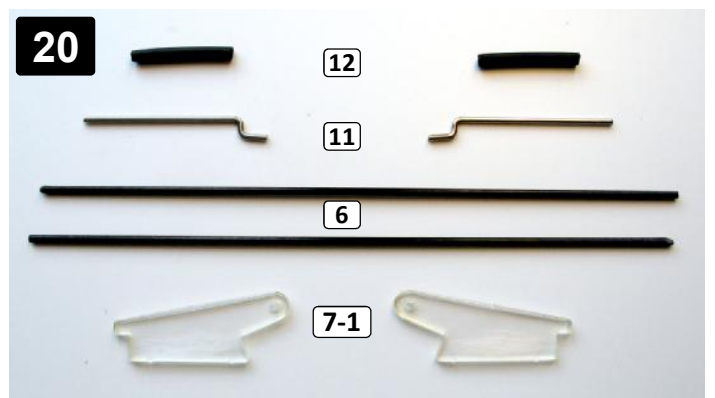
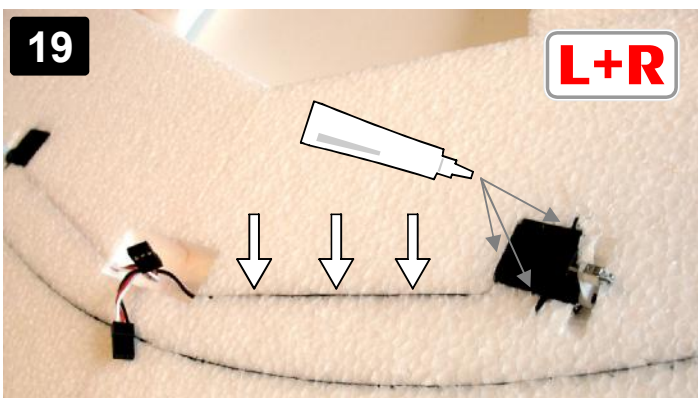
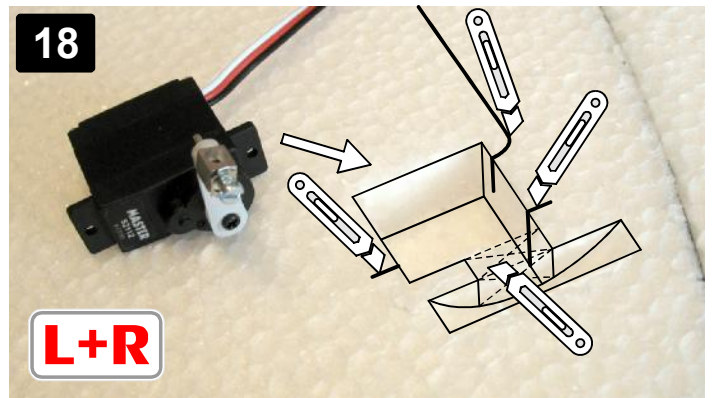
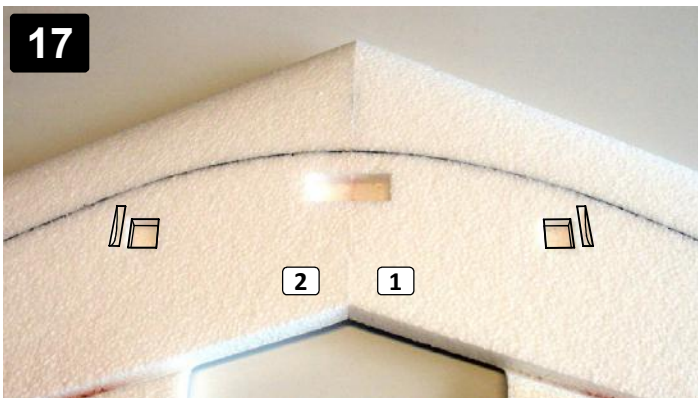
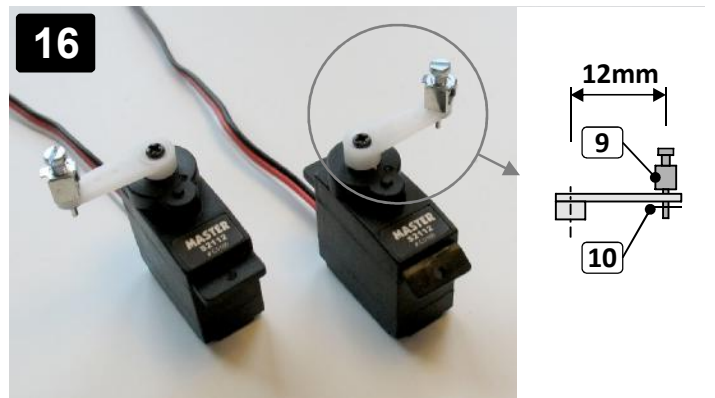
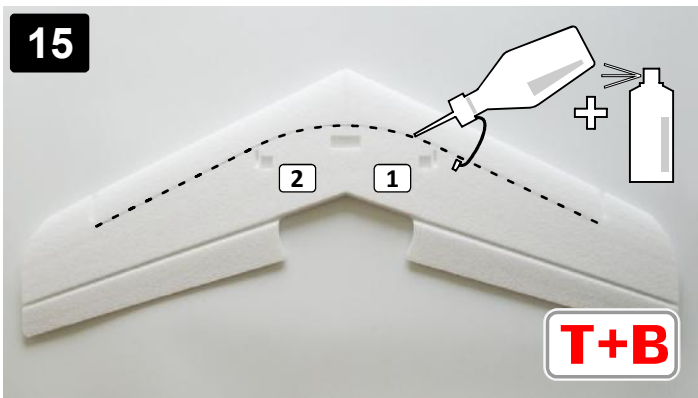
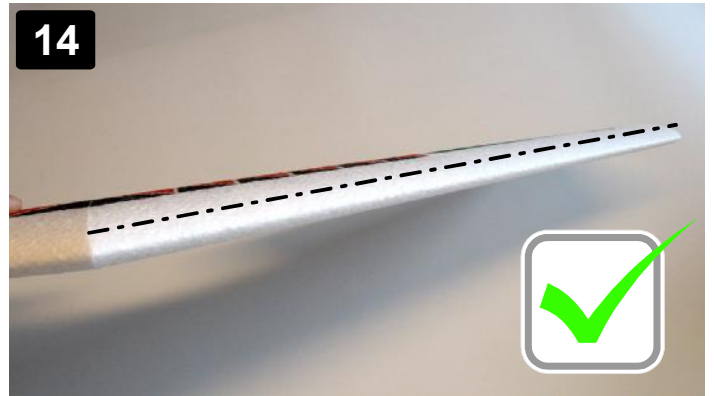
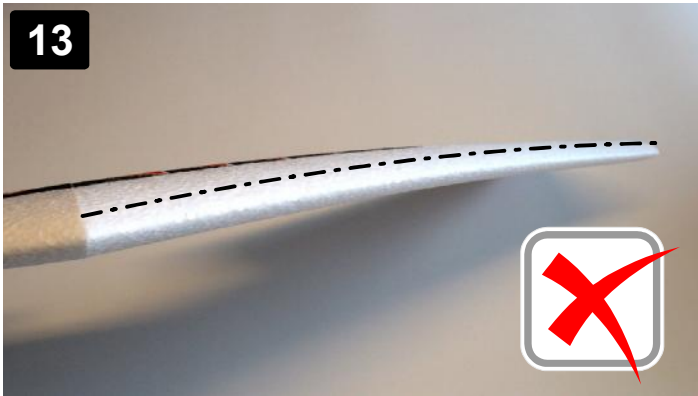
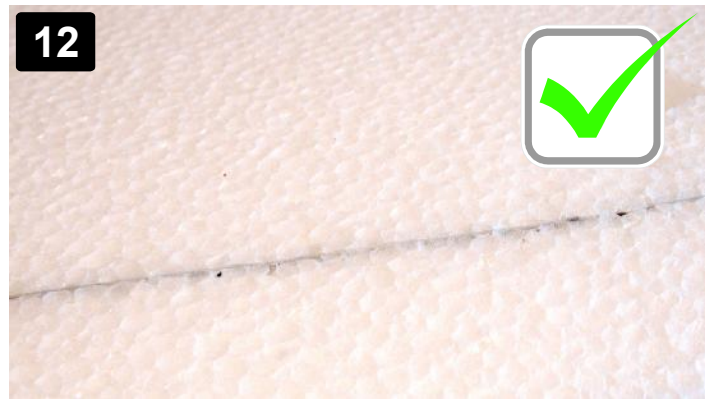
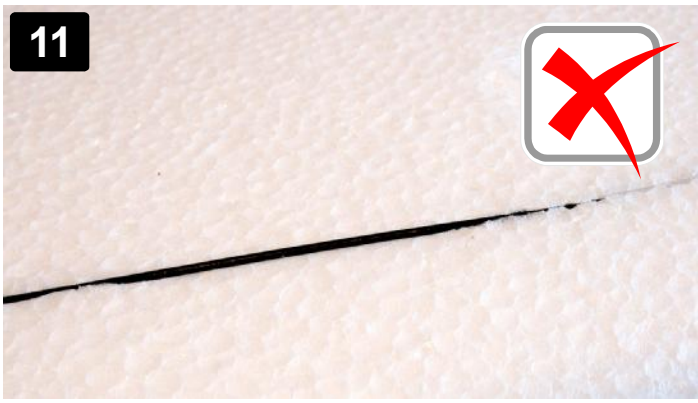

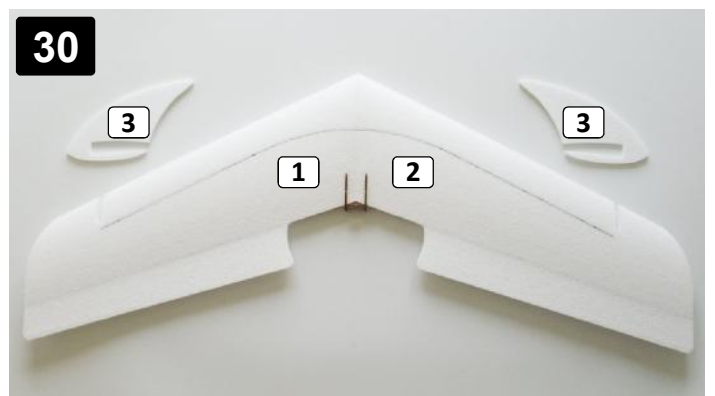
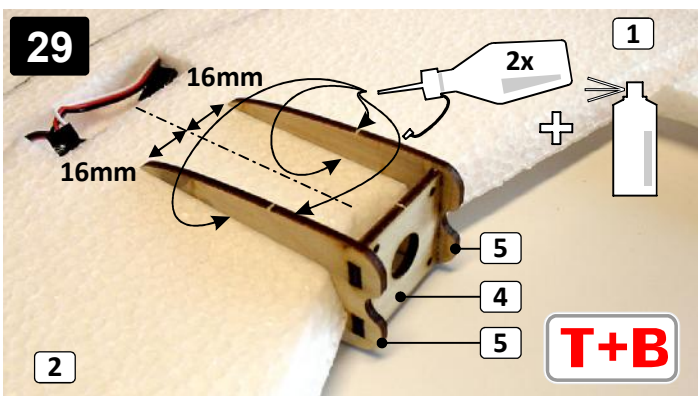
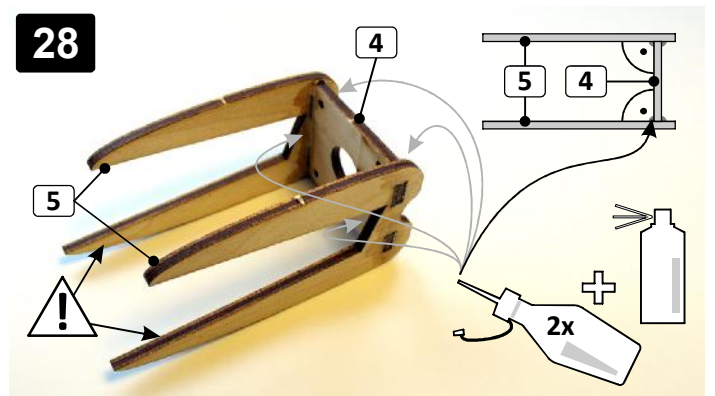
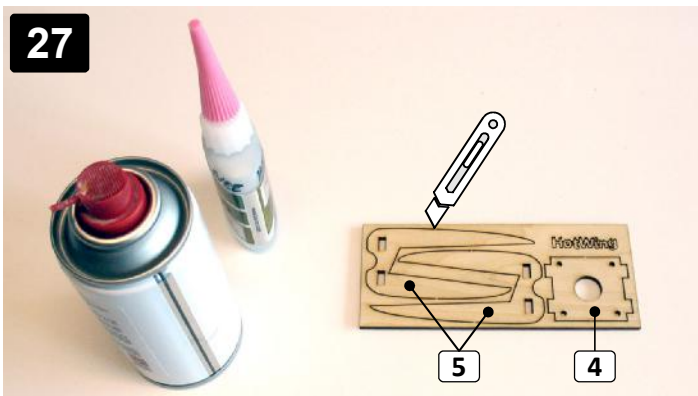
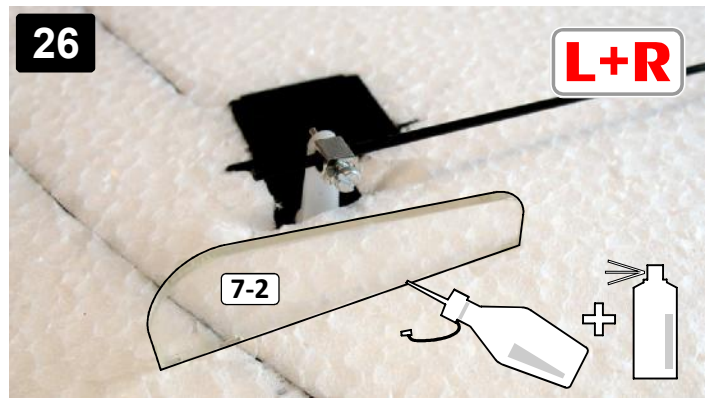
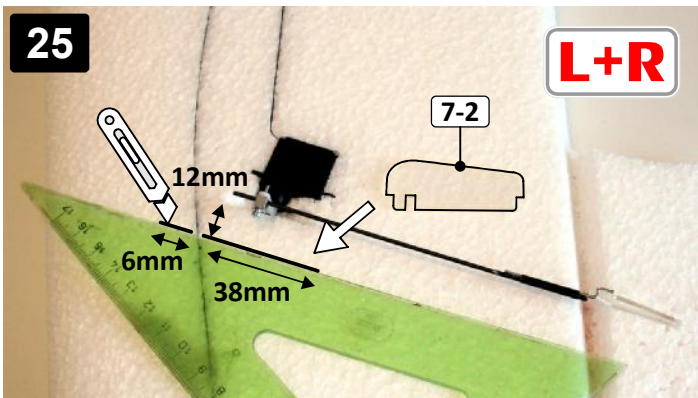
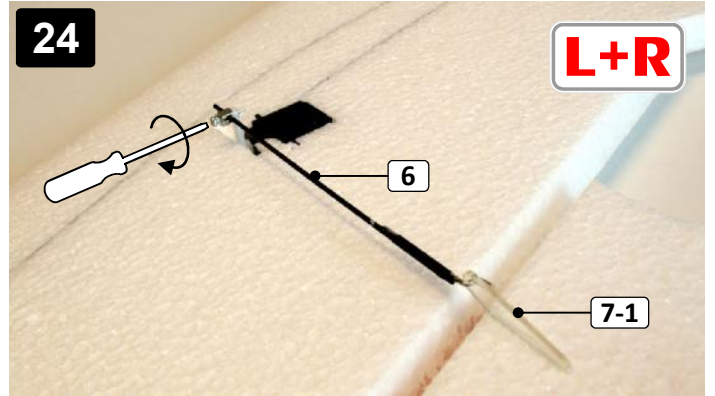
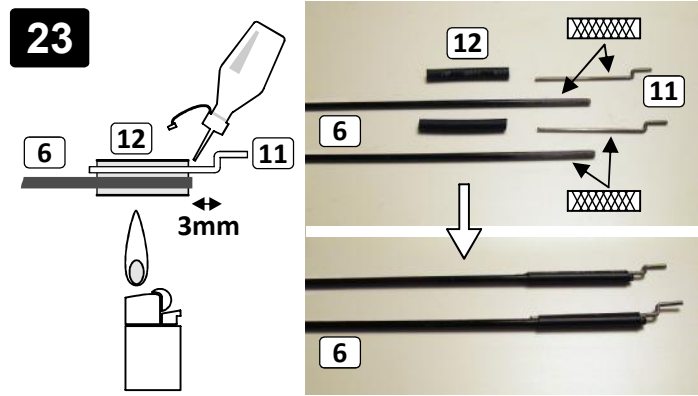
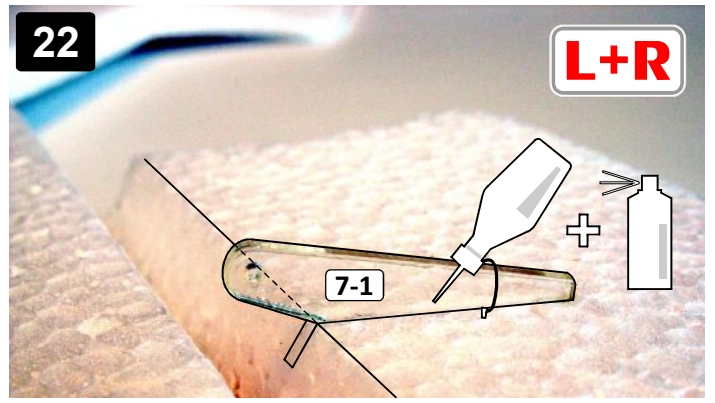
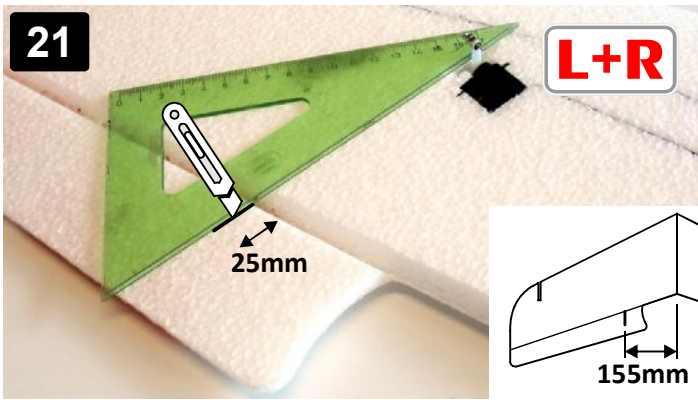

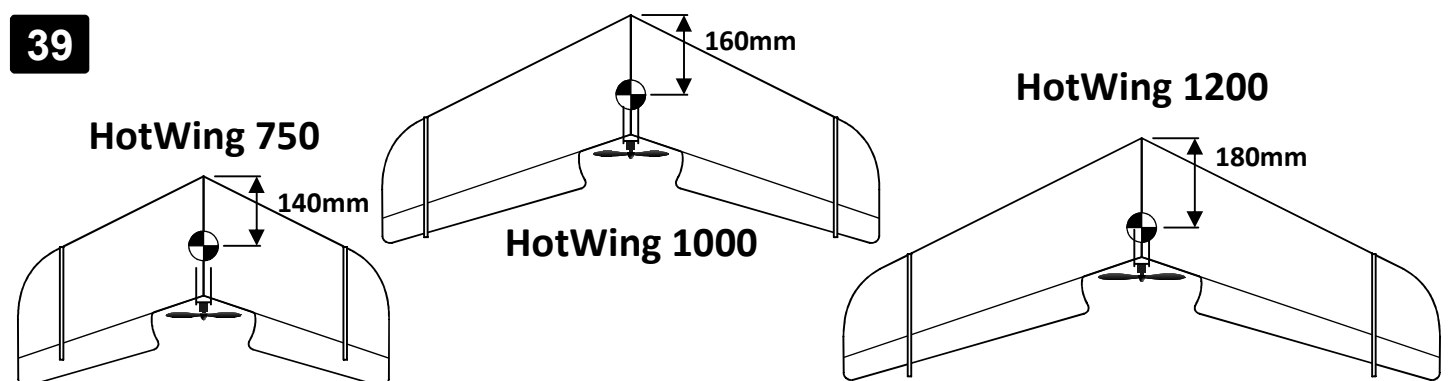
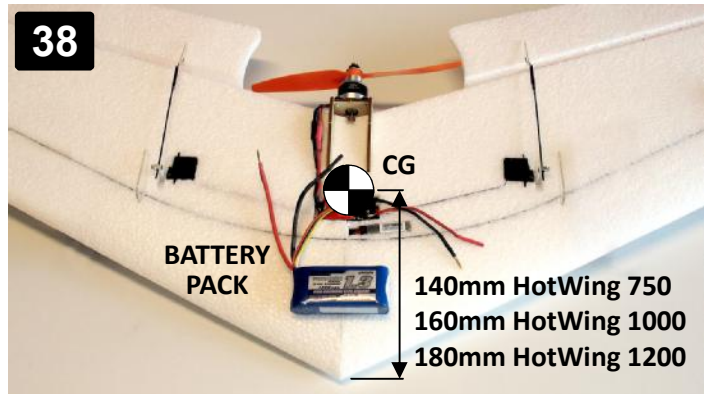
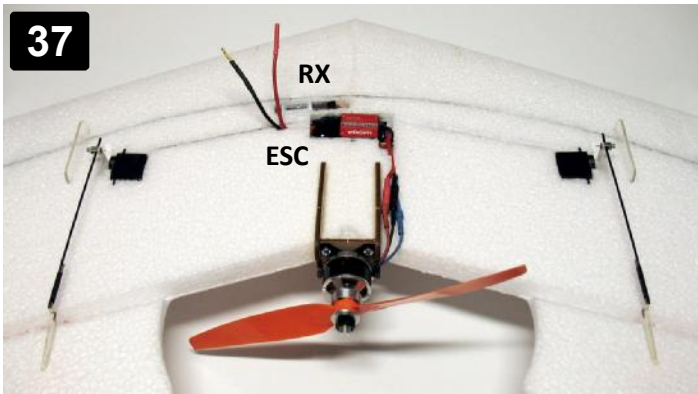
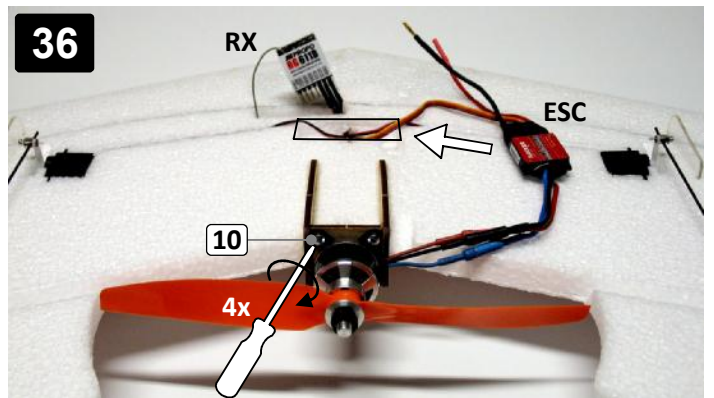
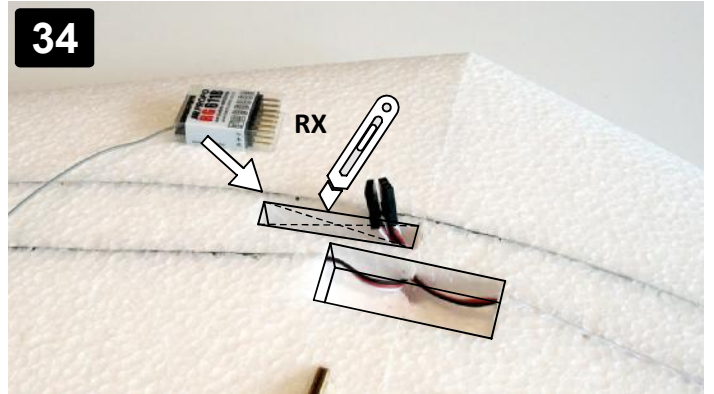
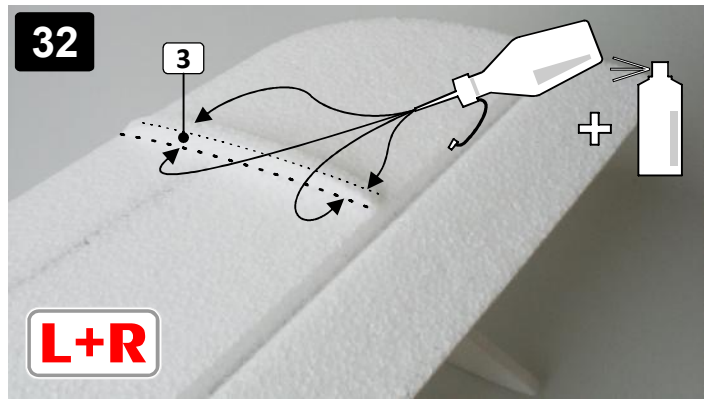
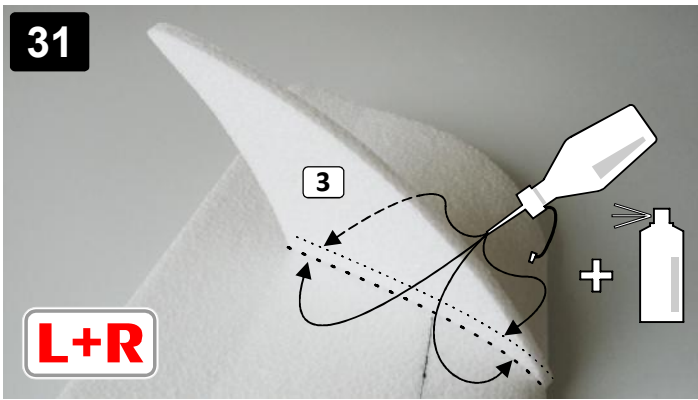

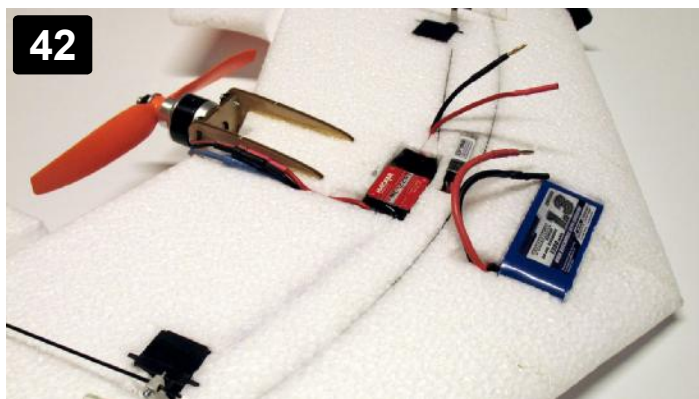
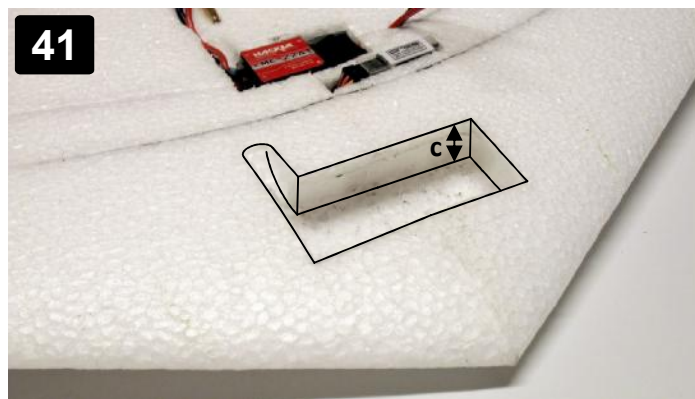
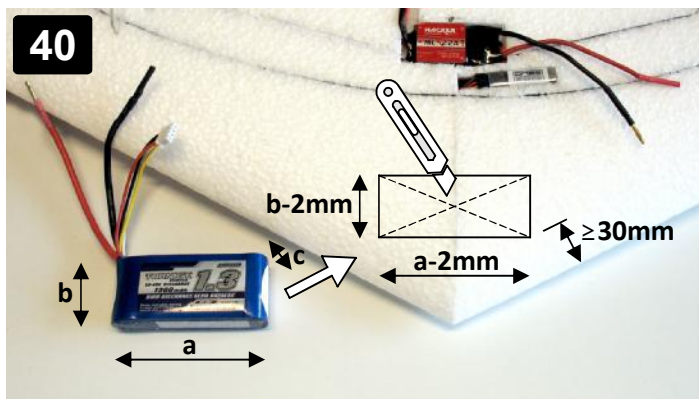

43 NIKDY NELÉTEJTE S NEVYVÁŽENÝM MODELEM!

Pokud je to potřeba použijte pro vyvážení přídavnou olovenou zátěž.

DON'T TRY TO FLY WITH UNBALANCED MODEL!
Use additional lead balast if it's needed to balance model.

Stavba vašeho samokřídla HotWing je u konce. Ve vysílači nastavte správnou velikost a orientaci výchylek. Přesné velikosti výchylek nastavte při záletu. Pohonnou baterii umístěte s ohledem na těžiště. Pro baterii vyřízněte v trupu těsný otvor do kterého baterii zasuňte. S modelem si dobře zalétáte za bezvětří nebo jen za mírného větru.

Your flying wing HotWing is finished. Set the right orientation and size of movements. Right setting is individual, set it during first flights. Install battery pack according to the CG. Cut tight hole in the fuselage for battery pack. It's pleasant flying with model in the calm air or in the weak wind.

**Mnoho štěstí při létání s modelem HotWing přeje Hacker Model Production!
Good luck with the HotWing wish you Hacker Model Production!**

