

FOX SKG SERIE

ELECTRO



Rychlostavebnice
Almost Ready to Fly

TOP FLYER
ALMOST UNBREAKABLE

KNOWN THERMAL AND SLOPE SAILPLANE
 BEKANNTEN THERMISCHEN UND HANGSEGELFLUGZEUG
 ZNÁMÝ VĚTROŇ PRO LÉTÁNÍ V TERMICE I NA SVAHU

Technická data / *Technical data:*

4	2000mm	1050mm	900g	MFORCE 2826CA-15

ÚVOD

Děkujeme, že jste si zakoupili model FOX Electro od firmy Hacker Model Production a.s. Jedná se o polomaketu známého větroně, který je součástí celé vyráběné řady větroňů nazvané SKG Serie (Simple Known Gliders - jednoduché známé větroně). Odolná konstrukce z EPP je zárukou velké odolnosti a křídla potažená průhlednou fólií zajišťují skvělou klouzavost modelu. S modelem lze létat jak v termice tak na svahu.

DODRŽUJTE NÁSLEDUJÍCÍ DŮLEŽITÁ BEZPEČNOSTNÍ OPATŘENÍ

1. Váš FOX Electro není hračka, ale model letadla, který funguje jako skutečné letadlo. Proto musí být velmi pečlivě sestaven a správně a bezpečně pilotován, aby nedošlo ke zranění vás či přihlížejících a ke škodě na majetku.
2. Model musíte sestavit podle návodu. Neměňte ani neopravujte model, protože by to mohlo vést k nebezpečnému nebo neletuschopnému modelu.
3. Model musí být sestaven přesně. Jednotlivé části modelu musí být pečlivě a důkladně spojeny (lepením, sešroubováním).
4. Musíte použít RC systém, který je v prvotřídním stavu. Tento model vyžaduje malý přijímač a malá serva (velikost cca 9 až 12g). Doporučujeme použít serva s kovovými převody.
5. Musíte správně nainstalovat všechny součásti RC vybavení a další komponenty tak, aby model fungoval správně na zemi i ve vzduchu.
6. Musíte zkontrolovat funkčnost modelu před každým letem, abyste se ujistili, že veškeré vybavení je v bezvadném stavu. Ujistěte se, že táhla a konektory jsou v pořádku a pokud vykazují známky opotřebení, vyměňte je.
7. Pokud nejste zkušený RC pilot, měli byste pro první lety absolvovat pod dohledem zkušeného RC pilota.

Poznámka: My, jako výrobce, Vám poskytujeme kvalitní stavebnici a stavební návod, ale nakonec kvalita a letuschopnost Vašeho hotového modelu závisí na tom, jak ho postavíte. Proto nemůžeme v žádném případě zaručit uvedené výkony ani bezpečnost Vámi dokončeného modelu.

Důležité: Udělejte si čas a postupujte podle pokynů v návodu, aby váš model byl dobře postaven.

Pokud jste začínající modelář, doporučujeme požádat o pomoc zkušeného modeláře, který vám pomůže s přípravou, montáží a prvními lety s modelem. Naučíte se tak s modelem manipulovat a létat rychleji a předejdete riziku, že svůj model rozbijete.

Prosím, zkontrolujte všechny díly dřívě, než začnete stavět. Pokud některé části chybí, jsou poškozeny nebo jsou vadné, nebo máte-li jakékoli dotazy týkající se stavby či létání s tímto modelem, prosím, zavolejte nám na telefonní číslo +420 313 562 258 nebo napište emailovou zprávu na adresu shop@zoomport.eu a my vám rádi pomůžeme.

POLOŽKY POTŘEBNÉ PRO DOKONČENÍ MODELU

Toto je základní seznam položek potřebných k dokončení modelu FOX Electro, které je nutné zakoupit samostatně. Pro některé z těchto položek je více než jedna možnost, která bude vyžadovat trochu rozhodování při vašem výběru. Objednací čísla jsou k dispozici pro zjednodušení vašeho výběru.

Pro ovládání modelu je potřeba minimálně čtyřkanalový vysílač. Pokud máte počítačový vysílač s možností mixování a budete chtít používat křídélka ve funkci klapek "FLAPS" budete potřebovat pěti (nebo více) kanálový vysílač a minimálně čtyři malá serva s minimální silou 1,7kg/cm.

Na propojení přijímače a serv křídélek budete potřebovat celkem 4ks prodlužovacích servokabelů s délkou 2x 25cm a 2x 40cm. Pro ideální výkon doporučujeme použít střídavý motor Hacker MASTER FORCE 2826CA-15 a regulátor MASTER CONTROL-22A (Tuning combo kat.č.HC3536) ve sklopnou vrtuli 8/6" až 9/6". Pro pohon modelu doporučujeme akumulátory LiPol 3S 1300mAh až 3S 1600mAh.

Dále budete potřebovat vrtačku, vrtáky a drobné nářadí (šroubovák, malé kleště, pilníky apod.).

Stavebnice obsahuje dřevěné díly, které je vhodné nabarvit. Použijte vhodnou barvu, kterou díly natřete nebo nastříkáte.

SKLADOVÁNÍ

Model by měl být skladován nejlépe rozebráný a uložený tak, aby se jeho části (trup, křídlo) nemohly zkroutit. K poškození může také dojít pokud model necháte ve vyhrátém autě.

INTRODUCTION

Thank you for purchasing the Hacker Model Production FOX Electro. It is well known semi scale glider from SKG Serie (Simple Known Gliders). Strong, lightweight and durable construction of expanded polypropylene (EPP) with foil covered wing panels contributes to the excellent flight characteristics and is also a guarantee of great resistance of model for minor accidents. FOX Electro can fly like thermal soaring glider or on a slope.

FOLLOW THESE IMPORTANT SAFETY PRECAUTIONS

1. Your FOX Electro should not be considered a toy, but rather a sophisticated, working model that functions very much like a full-size airplane. Because of its performance capabilities, the FOX Electro, if not assembled and operated correctly, could possibly cause injury to yourself or spectators and damage to property.
2. You must assemble the model **according to the instructions**. Do not alter or modify the model, as doing so may result in an unsafe or unflyable model.
3. You must take time to **build straight, true and strong**.
4. You must use an *R/C* radio system that is in first-class condition. This model requires a small receiver and small servos (9-12g). Metal gear servos recommended.
5. You must correctly install all *R/C* and other components so that the model operates correctly on the ground and in the air.
6. You must check the operation of the model before every flight to insure that all equipment is operating. Be sure to check clevises or other connectors often and replace them if they show any signs of wear or fatigue.
7. If you are not already an experienced *R/C* pilot, you should fly the model only with the help of a competent, experienced *R/C* pilot.

Note: We, as the kit manufacturer, provide you with a top quality kit and great instructions, but ultimately the quality and flyability of your finished model depends on how you build it; therefore, we cannot in any way guarantee the performance of your completed model and no representations are expressed or implied as to the performance or safety of your completed model.

Remember: Take your time and follow directions to end up with a well-built model that is straight and true.

If you're an inexperienced modeler, we recommend that you get assistance from an experienced, knowledgeable modeler to help you with assembly and your first flights. You'll learn faster and avoid risking your model before you're truly ready to solo.

Please inspect all parts carefully before starting to build. If any parts are missing, broken or defective, or if you have any questions about building or flying this airplane, please give us a call at +420 313 562 258 or e-mail us at shop@zoomport.eu and we'll be glad to help. If you are calling for replacement parts, please reference the part numbers and have them ready when calling.

ITEMS REQUIRED TO FINISH PLANE

This is a partial list of items required to finish the FOX Electro that must be purchased separately. For some of these items there is more than one option which will require a bit of decision making ahead of time. Order numbers are provided for your convenience.

The FOX Electro requires a four channel radio at least. If you have a computer radio with mixing capability, and would like to use the "flaps" mix for the ailerons, you will need a five (or more) channel radio. Four mini servos are required having a minimum of 1,7-2,0kg/cm (15 oz) in torque.

To connect receiver and aileron servos you will need 4pcs servo cables - 2pcs with length 25cm and 2pcs with length 45cm. For the best performance you should use Hacker MASTER FORCE 2826CA-15 brushless motor with speed controller Hacker MASTER CONTROLLER 22A in Tuning combo No.HC3536 and folding propeller 8/6" - 9/6". We recommend LiPol battery 3S 1300mAh - 3S 1600mAh.

Next items needed - drill with drills and basic tools (screw driver, small pliers, saw files etc.).

Kit contains wooden parts which should be painted. Use the appropriate color for wood. You can use brush or spray the parts.

STORAGE

Keep all parts of the model (wing panels, fuselage) out of sun and in position which prevents twisting. Storage in a hot car could also cause damage.

PŘEDLETOVÁ KONTROLA

Při přípravě k letu zkontrolujte stav vašeho RC vybavení. Postupujte podle pokynů, které byly dodány s vaší RC soupravou. Vždy byste měli nabíjet vysílačové baterie večer před plánovaným létáním, nebo podle doporučení výrobce RC soupravy.

Před létáním pečlivě vyvažte vrtuli. Zkontrolujte zda nemáte ohnutou hřídel na motoru. Nevyvážená vrtule nebo ohnutá hřídel jsou jednou z nejčastějších příčin vibrací, které mohou poškodit váš model. Vibracemi se mohou uvolnit šroubované spoje, může dojít také k poškození motorového lože s katastrofálními účinky pro letadlo. Vibrace mohou poškodit také elektroniku, kterou máte v modelu (přijímač, baterie, serva atd.).

Předletová kontrola

Než budete létat je třeba provést poslední celkovou kontrolu, abyste se ujistili, že model je opravdu připraven k letu a že jste nic nepřehlédli. Pokud nejste důkladně obeznámeni s provozem RC modelů, požádejte zkušeného modeláře o provedení kontroly. Zkontrolujte, zda máte správně nainstalován přijímač a zda jsou všechny ovládací prvky správně připojeny. Zkontrolujte, že se vrtule točí ve správném směru a motor dosahuje plného výkonu. Zajistěte, aby všechny ovládací plochy (výškovka, směrovka, křídélka) byly bezpečně spojeny táhly. Ovládací prvky se musí pohybovat ve správném směru a těžiště musí být ve správném místě.

Kontrola dosahu

Zkontrolujte dosah vašeho vysílače před prvním letem. Jděte s vysílačem nejméně 30 metrů od modelu. Je třeba mít pomocníka, který bude stát u vašeho modelu a bude vám říkat, co ovládané plochy dělají. Tento test opakujte s běžícím motorem při různých otáčkách s pomocníkem držícím model, signály ruky vám ukáží, co ovládané plochy dělají. Pokud ovládané plochy nereagují správně, nelétejte! Najděte a opravte problém. Podívejte se zda nejsou uvolněná serva, poškozené kabely, staré servo konektory, špatné kontakty ve vašem akumulátoru.

BEZPEČNOSTNÍ OPATŘENÍ

Nedodržení těchto bezpečnostních opatření může mít za následek vážné zranění vás nebo přihlížejících.

Když se učíte ovládat motor, požádejte o pomoc zkušeného pilota. Použijte ochranné brýle při spouštění nebo chodu motoru. Nespouštějte motor v oblasti volného šterku nebo písku, vrtule může takový materiál nasát a vrhnout vám ho do obličeje a očí. Držte sebe a také všechny diváky mimo rovinu rotace vrtule. Mějte mimo dosah vrtule volné oblečení, rukávy košile, kravaty, šály, dlouhé vlasy nebo volné předměty, jako jsou tužky nebo šroubováky, které mohou vypadnout z kapsy košile nebo bundy do vrtule. Motor se při běhu zahřívá! Nedotýkejte se ho v průběhu nebo bezprostředně po zastavení.

Elektromotor a baterie používané v modelu FOX Electro jsou velmi výkonné a točící se vrtule má značnou energii. Pokud se dotknete vrtule když se točí, můžete si způsobit vážná zranění. Respektujte motor a vrtuli a zajistěte veškerá nezbytná opatření, abyste zabránili zranění. Pokud nelétáte vždy odpojte a vyjměte baterii v modelu.

LÉTÁNÍ

FOX Electro je skvěle létající model, který letí plynule a předvídatelně a přesně reaguje na vaše povely. FOX Electro ale nedisponuje stabilizací letu charakteristickou pro začátečnické školní RC modely. Proto musí být neustále řízen pilotem.

UPOZORNĚNÍ (platí pro všechny RC modely): Pokud při letu uslyšíte, neobvyklý zvuk, například hluboké "bzz", může to znamenat, že ovládané plochy "flatrují". "Flatr" nastane, když řídicí plocha (například křídélka nebo výškovka) rychle vibruje nahoru a dolů (a tím způsobuje hluk). V extrémních případech, není-li to okamžitě rozpoznáno, může vést flatr k utržení ovládacích ploch, což způsobí ztrátu kontroly nad modelem a následně havárii. Když zjistíte "flatr", okamžitě snižte rychlost modelu (snižením otáček motoru) a ihned se snažte bezpečně přistát. Zkontrolujte všechna serva, průchodky, táhla a odstraňte všechny vůle. Některé věci, které mohou způsobit "flatr": uvolněné závěsy řídicích ploch, uvolněné koncovky táhel v pákách, vybočování drátěných táhel kormidel, nadměrné vůle v převodech serv, špatné upevnění serv a jednou ze nejrozšířenější příčiny "flatru" je létání nadměrnou rychlostí převyšující konstrukční rychlost modelu.

Vzlet

Startujte vždy proti větru. Až budete připraveni, spusťte motor a hodte model z ruky vodorovně přiměřenou silou. Udržujte přímý směr a mírným přitážením výškovky udržujte model v rovnoměrném stoupání až do bezpečné výšky. Náklon modelu korigujte křídélky.

PREFLIGHT

Follow the instructions that came with your radio to charge the batteries the evening before you plan to fly. You should always charge the transmitter batteries before flying and at other times as recommended by the radio manufacturer.

Carefully balance your propeller and spare propellers before you fly. Check if the shaft is not bent. An unbalanced prop or bent shaft can be the single most significant cause of vibration that can damage your model. Not only will motor mounting screws and bolts loosen, possibly with disastrous effect, but vibration may also damage your radio receiver and battery.

Ground Check

Before you fly you should perform one last overall inspection to make sure the model is truly ready to fly and that you haven't overlooked anything. If you are not thoroughly familiar with the operation of R/C models, ask an experienced modeler to perform the inspection. Check to see that you have the radio installed correctly and that all the controls are connected properly. The motor must also be checked by confirming that the prop is rotating in the correct direction and the motor sounds like it is reaching full power. Make certain all control surfaces (elevators, rudder, ailerons) are secure, the pushrods are connected, the controls respond in the correct direction, radio components are securely mounted and the C.G. is correct.

Range Check

Ground check the operational range of your radio before the first flight of the day. With the transmitter antenna collapsed and the receiver and transmitter on, you should be able to walk at least 30 meters (100 feet) away from the model and still have control. Have an assistant stand by your model and, while you work the controls, tell you what the control surfaces are doing. Repeat this test with the motor running at various speeds with an assistant holding the model, using hand signals to show you what is happening. If the control surfaces do not respond correctly, do not fly! Find and correct the problem first. Look for loose servo connections or broken wires, corroded wires on old servo connectors, poor solder joints in your battery pack or a defective cell, or a damaged receiver crystal from a previous crash.

MOTOR SAFETY PRECAUTIONS

Failure to follow these safety precautions may result in severe injury to yourself and others.

Get help from an experienced pilot when learning to operate motors. Use safety glasses when starting or running motors. Do not run the motor in an area of loose gravel or sand; the propeller may throw such material in your face or eyes. Keep your face and body as well as all spectators away from the plane of rotation of the propeller as you start and run the motor. Keep these items away from the prop: loose clothing, shirt sleeves, ties, scarfs, long hair or loose objects such as pencils or screwdrivers that may fall out of shirt or jacket pockets into the prop. The motor gets hot! Do not touch it during or right after operation.

The electric motor and battery used in your FOX Electro are very powerful and the spinning propeller has a lot of momentum; therefore, if you touch the propeller while it is spinning it may inflict severe injury. Respect the motor and propeller for the damage it is capable of and take whatever precautions are necessary to avoid injury. Always disconnect and remove the battery until you are ready to fly again and always make sure the switches are turned off before connecting the battery.

FLYING

The FOX Electro is a great-flying model that flies smoothly and predictably. The FOX Electro does not, however, possess the self-recovery characteristics of a primary R/C trainer and should be flown only by experienced R/C pilots. If you are an inexperienced modeler we strongly urge you to seek the assistance of a competent, experienced R/C pilot to check your model for airworthiness and to teach you how to fly.

CAUTION (THIS APPLIES TO ALL R/C AIRPLANES): If, while flying, you notice an alarming or unusual sound such as a low-pitched "buzz," this may indicate control surface *flutter*. Flutter occurs when a control surface (such as an aileron or elevator) or a flying surface (such as a wing or stab) rapidly vibrates up and down (thus causing the noise). In extreme cases, if not detected immediately, flutter can actually cause the control surface to detach or the flying surface to fail, thus causing loss of control followed by an impending crash. The best thing to do when flutter is detected is to slow the model **immediately** by reducing power, then land as soon as safely possible. Identify which surface fluttered (so the problem may be resolved) by checking all the servo grommets for deterioration or signs of vibration. Make certain all pushrod linkages are secure and free of play. If it fluttered once, under similar circumstances it will probably flutter again unless the problem is fixed. Some things which can cause flutter are; Excessive hinge gap; Not mounting control horns solidly; Poor fit of clevis pin in horn; Sideplay of wire pushrods caused by large bends; Excessive free play in servo gears; Insecure servo mounting; and one of the most prevalent causes of flutter; Flying an overpowered model at excessive speeds.

Let

Udržujte si přehled o pohybu ostatních modelů ve vzduchu. Je dobré mít pomocníka, který provoz ostatních modelů sleduje a podává vám informace. Po startu model srovnejte do vodorovného letu a vytrmujte tak, aby letěl rovně. Postupně si vyzkoušejte různé režimy letu a manévry. Ve větší výšce vyzkoušejte také minimální rychlost, abyste se seznámili s chováním modelu při přistání. Pozor na kapacitu baterie, abyste s modelem stihli včas přistát.

Take off

Remember to takeoff into the wind. When you're ready, start motor and you can take off hand launch. Keep a straight course and a slight pull the elevator keep the model in uniform climb to a safe altitude. Tilt the model correct with ailerons.

Landing

To initiate a landing approach, lower the throttle while on the downwind leg. Allow the nose of the model to pitch downward to gradually bleed off altitude. Continue to lose altitude, but maintain airspeed by keeping the nose down as you turn onto the crosswind leg. Make your final turn toward the runway (into the wind) keeping the nose down to maintain airspeed and control. Level the attitude when the model reaches the runway threshold till it touch the ground. You can use ailerons like brakes (ailerons goes down) see advanced settings. **Remember to think.**

Přistání

Chcete-li zahájit přiblížení na přistání, uberte plyn. Nechte nos modelu mírně dolů a pomalu snižujte výšku letu a udržujte sníženou rychlost. Udělejte poslední zatačku směrem k místu přistání (proti větru), udržujte sestupovou rovinu a rychlost letu.

Před přistáním vypněte motor a mírně přitahujte výškovku. Nataženou výškovku udržujte až do zastavení modelu. Pro zkrácení přistání s výhodou využijete křídélka ve funkci brzd (vyklopena dolů) viz. pokročilé nastavení.

Flight

For reassurance and to keep an eye on other traffic, it is a good idea to have an assistant on the flight line with you. Tell him to remind you to throttle back once the plane gets to a comfortable altitude. While full throttle is usually desirable for takeoff, most models fly more smoothly at reduced speeds. Take it easy with the FOX Electro for the first flight, gradually getting acquainted with it as you gain confidence. Adjust the trims to maintain straight and level flight. After flying around for a while and while still at a safe altitude with plenty of battery life, practice slow flight and execute practice landing approaches by reducing the throttle to see how the model handles at slower speeds. Add power to see how she climbs as well. Continue to fly around, executing various maneuvers and making mental notes (or having your assistant write them down) of what trim or C.G. changes may be required to fine tune the model so it flies the way you like. Mind your battery charge, but use this first flight to become familiar with your model before landing.

Nastavení výchylek kormidel / Control surface deflection settings

(MODE 1 - levý ovladač VOP + SÖP; pravý ovladač plyn + křídélka / left hand elevator + rudder; right hand gas + ailerons)

Základní nastavení /

basic settings:

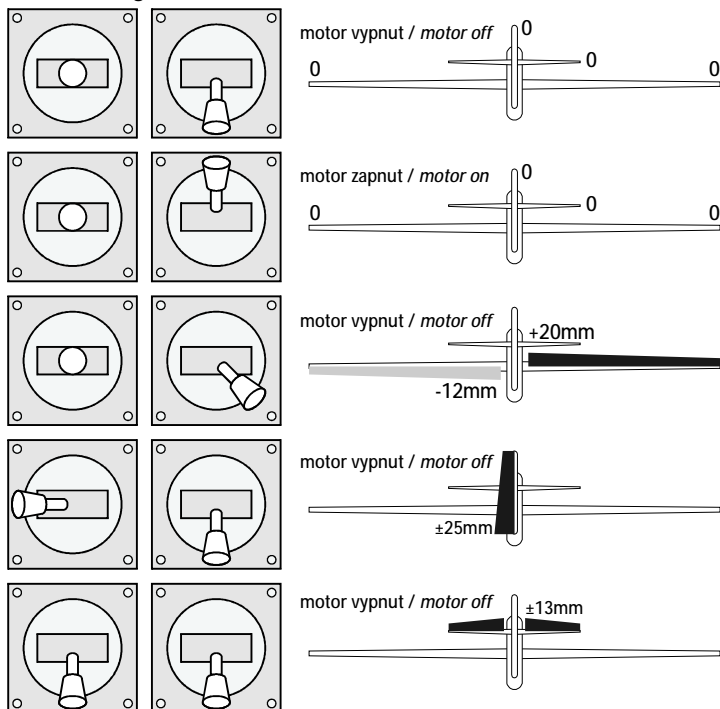

Pokročilé nastavení (s brzdami a motorem na přepínači) /

advanced settings (with brakes and with motor controlled by switch):

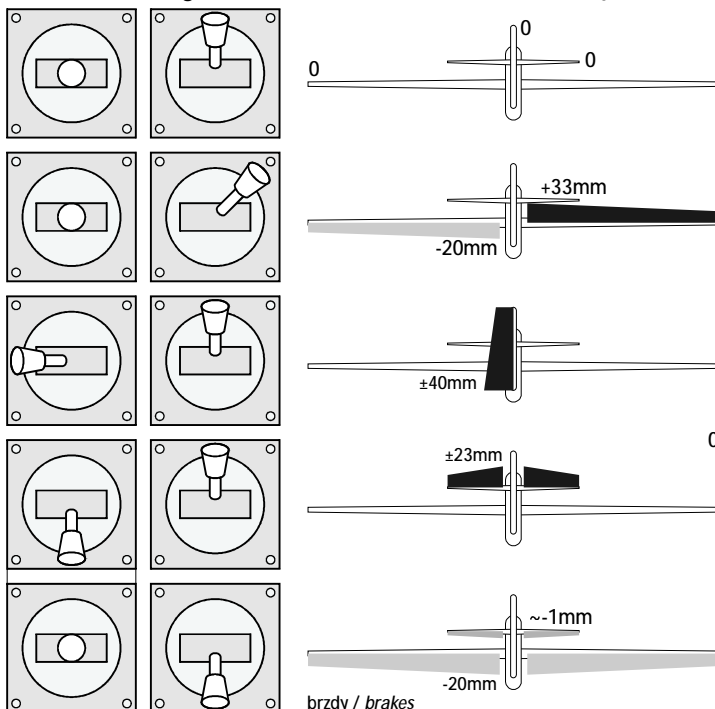

Poznámka: Přesné nastavení si upravte dle vlastních zvyklostí.
Note: Customize exact settings by your own.

2 nebo 3-polohový přepínač na vysílači / 2 or 3-position switch on the transmitter

- 3 - motor zapnut na plný výkon / motor on with full power
- 2 - motor zapnut na poloviční výkon / motor on with half power
- 1 - motor vypnut / motor off

Těžiště / center of gravity:

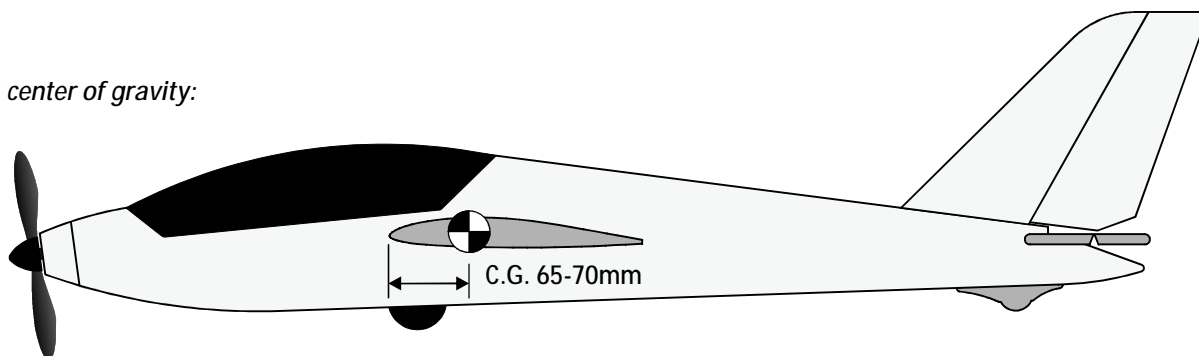

Symbols a značky používané při stavbě / Symbols used in building













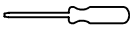

L+R	Provést operaci na levé i pravé straně. <i>Do operation on both sides, left and right.</i>		Správné provedení. <i>Right!</i>		Špatné provedení. <i>Bad!</i>
T+B	Provést operaci na horní i spodní straně. <i>Do operation on both sides, top and bottom.</i>				
	Přišroubovat. <i>Screw it.</i>		Počkejte chvíli než CA lepidlo zateče do spáry a použijte aktivátor CA lepidla ve spreji. <i>Wait a minute till glue fill the gap and use CA kicker (accelerator) spray.</i>		Ohřejte zapalovačem nebo horkovzdušnou pistolí. <i>Heat up with lighter or with heat gun.</i>
	Odříznout / proříznout drážku. <i>Cut off / Cut the slot.</i>		Počkejte 1 hodinu. <i>Wait for 1 hour.</i>		Vyvrtejte otvor o $\varnothing 2\text{mm}$. <i>Drill the hole diameter 2mm.</i>
	Přilepit kontaktním lepidlem. <i>Glue with contact glue.</i>		Pozor, záleží na správné orientaci dílu. <i>Be careful, orient correctly, use picture for reference.</i>		Obruste smirkovým papírem. <i>Abrade with sandpaper.</i>
	Přilepit řídkým CA lepidlem. <i>Glue with thin CA glue.</i>		Zatlačit, zamáčknout. <i>Push.</i>		Nabarvit díl. <i>Paint the piece.</i>
	Ostříhnout nůžkami. <i>Trim with scissors.</i>		Stisknout k sobě. <i>Press together.</i>		Dovážení - olověná zátěž. <i>Maintain balance - lead ballast.</i>
	Vyříznout díl pilkou. <i>Use hand saw.</i>				

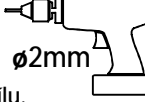
Schéma zapojení - minimálně 4 kanálová RC souprava s pohonnou jednotkou *Scheme - minimally 4 channel R/C set with power set*

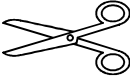
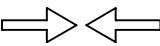

Nářadí a barvy (není součástí stavebnice) / Tools and colors (not included):

- Skalpel (odlamovací nůž) / Sharp hobby knife
- Křížový šroubovák / Crosshead screwdriver
- Plochy šroubovák / Flathead screwdriver
- Smirkový papír / Sandpaper 120-320
- Malé pilníky / Saw Files
- Malé kleště / Small pliers
- Pravítko / Ruler
- Vrtačka, vrták průměr 3mm, 2mm a 10mm / drill with $\varnothing 3$, $\varnothing 2$ and $\varnothing 10$ drills
- Zapalovač (nebo horkovzdušná pistole) / Lighter (or heat gun)
- Lepidlo CA řídké + aktivátor / CA thin + CA kicker (accelerator) spray
- Kontaktní lepidlo UHU Por na tvrdé pěny - žluto-zelená tuba / Contact glue UHU Por (foam friendly) - yellow-green tube
- Barva na dřevo stříbrná nebo černá / Wood paint silver or black (tail skid).

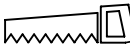
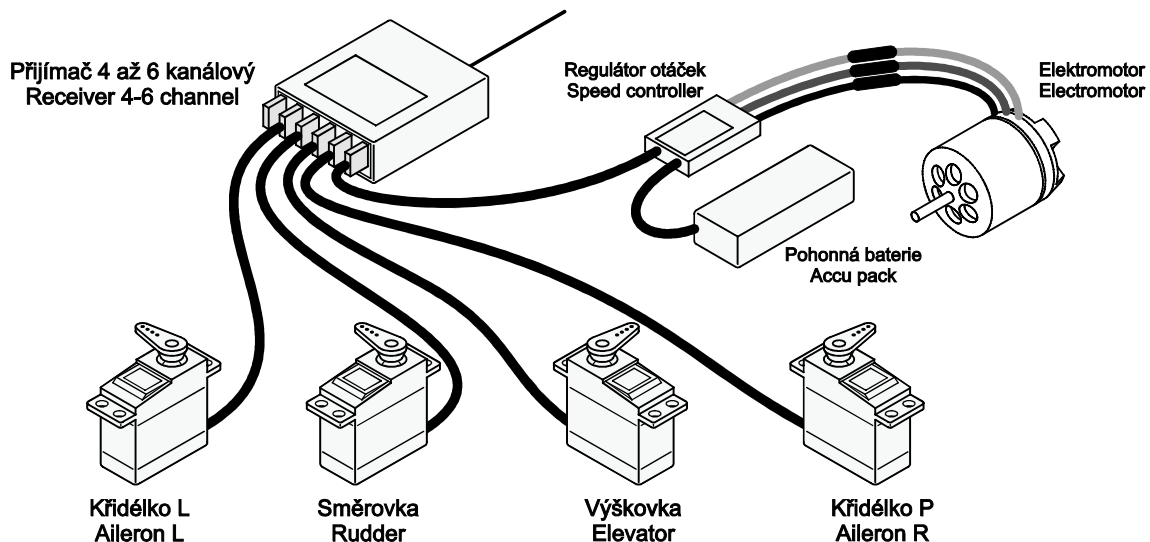

Po dokončení stavby vašeho modelu FOX Electro zapojte regulátor tak, aby se vrtule točila ve správném směru. Ve vysílači nastavte správnou velikost a orientaci výchylek a v případě pokročilého nastavení také jednotlivé mixy. Správné velikosti výchylek nastavte při záletu. Pohonnou baterii umístěte s ohledem na těžiště a zajistěte ji proti pohybu gumičkami. Pokud je to potřeba model dovažte přidáním zátěže vpředu nebo vzadu. Nelétejte extrémní akrobacii s běžícím motorem!

After building of your model Fox set Speed Controller to correct direction of motor rotation. Set the right orientation and size of movements. Set mixes in advanced aerobatic settings if you want. Right setting is individual, set it during first flights. Install battery pack according to the CG. Fix battery against movement with rubber O-rings. Place additional lead ballast to the front or to the rear if it's needed to balance model. Don't fly extreme aerobatic with motor running!

Mnoho štěstí při létání s modelem FOX Electro přeje Hacker Model Production!
Good luck with the FOX Electro wish you Hacker Model Production!

Hlavní díly / Main parts:



Seznam dílů / Part list:

Č.	Ks	Popis
No.	Qty.	Description
1	1	Trup / Fuselage
2	1	Křídlo (levá polovina) / Wing panel (left)
3	1	Křídlo (pravá polovina) / Wing panel (right)
4	1	Směrovka / Rudder
5	1	Výškovka / Elevator
6	1	Překryt kabiny / Canopy
7	1	Deska kabiny / Canopy plate
8	1	Překližkové díly (deska) / Plywood parts (plate)
8-1	2	Žebro boční / Wing rib
8-2	3	Rozpěra vylehčená / Plywood former with big hole
8-3	2	Rozpěra s otvorem pro zajišťovací drát / Plywood former
8-4	1	Vymezovací kolečko / Plywood ring
8-5	2	Výztuha uložení spojovacího drátu / Plywood reinforcement ring
8-6	2	Spojovací jazyk / Plywood former - connecting wing panels
8-7	1	Ostruha / Tail skid
8-8	1	Lože podvozku / Landing wheel plywood former
9	1	Plastové díly (deska) / Plastic plate
9-1	2	Páka VOP a SOP / Elevator and rudder arm
9-2	2	Páka křídélka / Aileron arm
9-3	2	Zajištění táhla / Retainer ring
10	1	Podvozkové kolečko / Landing wheel ø51mm
11	1	Šroub M3x25 / Screw M3x25
12	2	Matice samojistná M3 / Self locking nut M3
13	1	Matice M3 / Nut M3
14	4	Plastové čepy / Plastic pins
15	2	Táhlo křídélka / Aileron push rod
16	2	"L" zakončení táhla / "L" bend wire
17	2	Smršťovací bužírka / Shrinkable tube
18	4	Konektor táhla / Screw-lock connector
19	4	Pojistka konektoru quicklock / Retainer ring
20	1	Zajišťovací drát křídla / Wing security wire
21	1	Spojka křidel / Piano wire ø5mm
22	1	Plastová trubka / Plastic tube ø3/2-60mm
23	2	Plastová trubka / Plastic tube ø3/2-50mm
24	1	Plastová trubka / Plastic tube ø3/2-605mm
25	1	Plastová trubka / Plastic tube ø3/2-550mm
26	1	Táhlo VOP - uhlíková tyčka / Carbon elevator pushrod ø1,5-705mm
27	1	Táhlo SOP - uhlíková tyčka / Carbon rudder pushrod ø1,5-670mm
28	2	Výztuha VOP - uhlíková tyčka / Elevator carbon fibre rod ø1,5-440mm
29	2	Výztuha SOP - uhlíková tyčka / Rudder carbon fibre rod ø1,5-235mm
30	2	Výztuha trupu - uhlíková tyčka / Fuselage carbon fibre rod ø1,5-920mm

Drobné díly / Small parts:

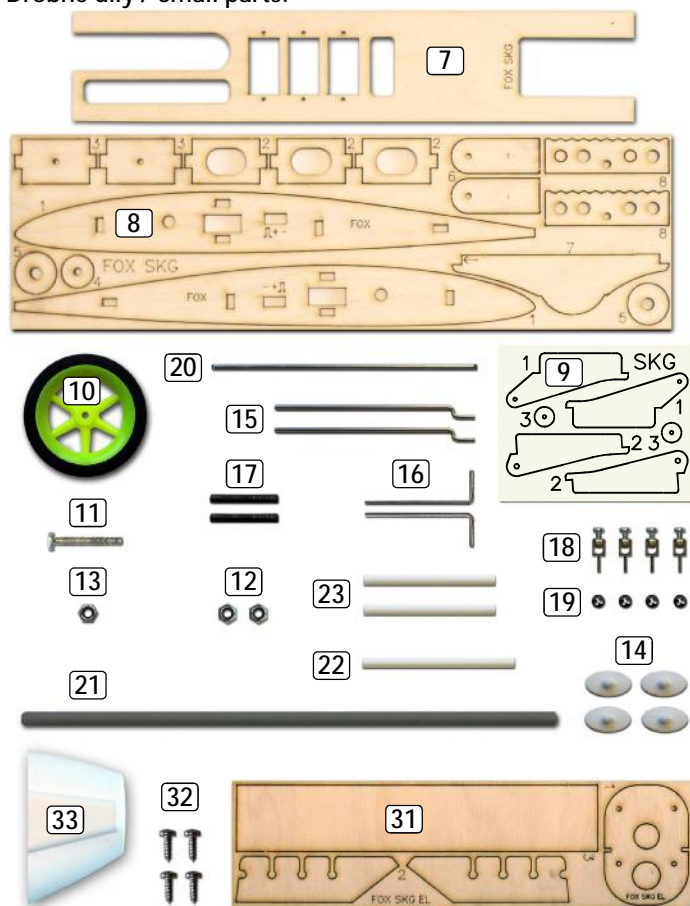

Č.	Ks	Popis
No.	Qty.	Description
31	1	Překližkové díly (deska) / Plywood parts (plate)
31-1	1	Motorová přepážka / Firewall
31-2	2	Úchyt pohonné baterie / Battery holder
31-3	1	Deska pod pohonnou baterii / Plywood plate under the battery
32	4	Šrouby uchycení motoru / Motor mount screws
33	1	Kryt motoru / Motor cover

01



Před zahájením stavby si přečtete celý návod.
Read this manual before starting construction.

02

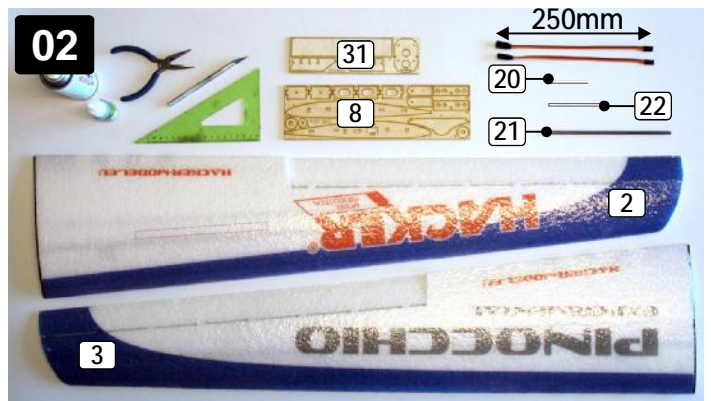

03

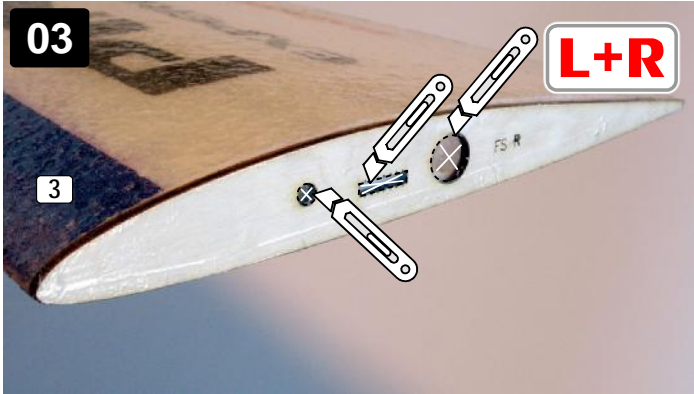

04

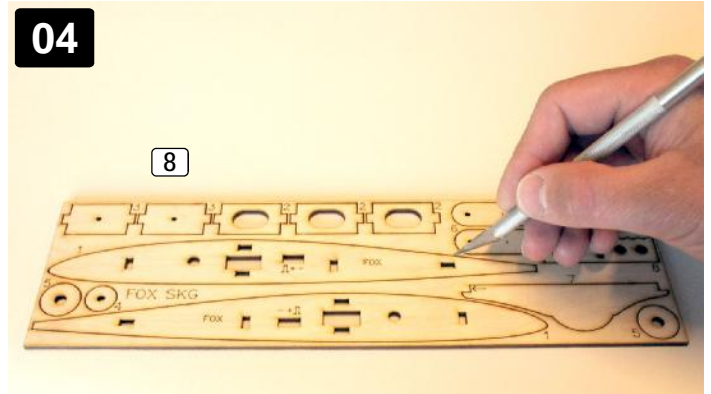

05

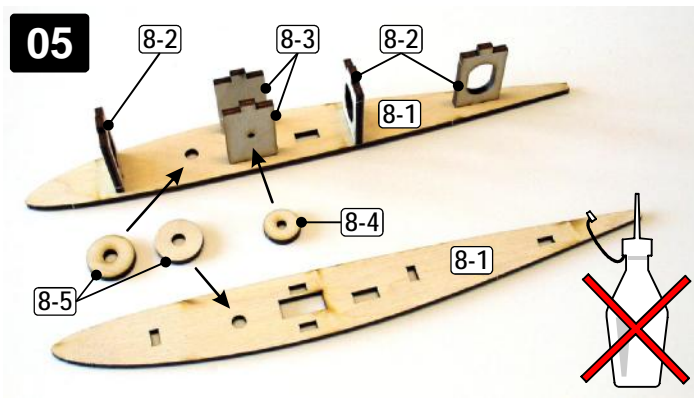

06

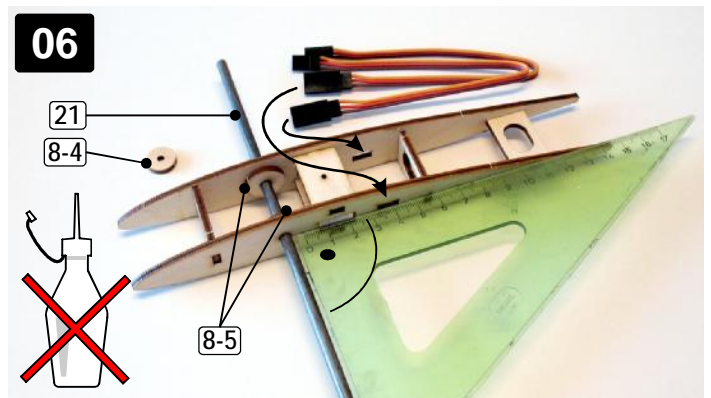

07

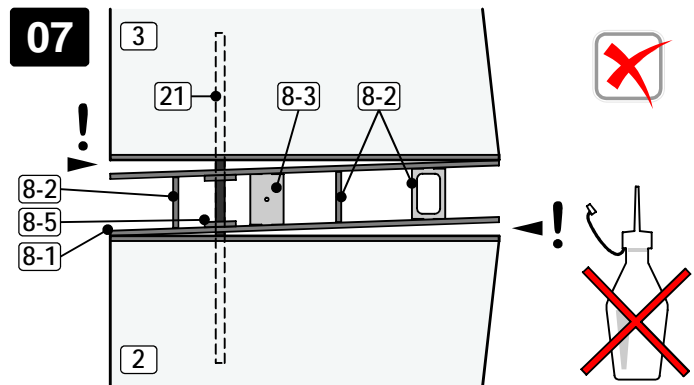

08

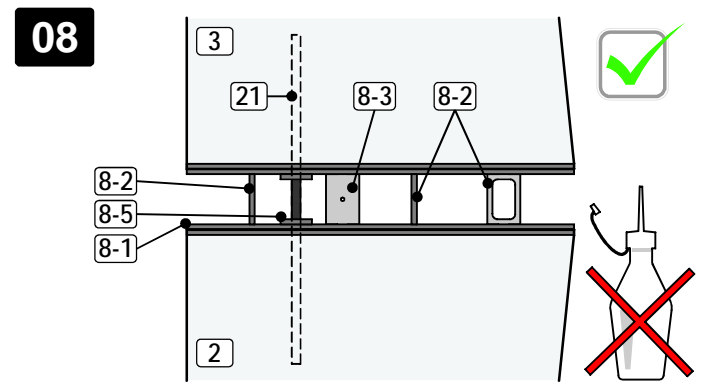

09

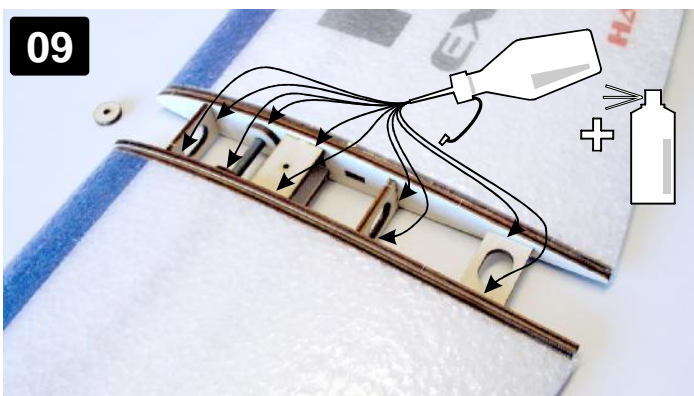

10

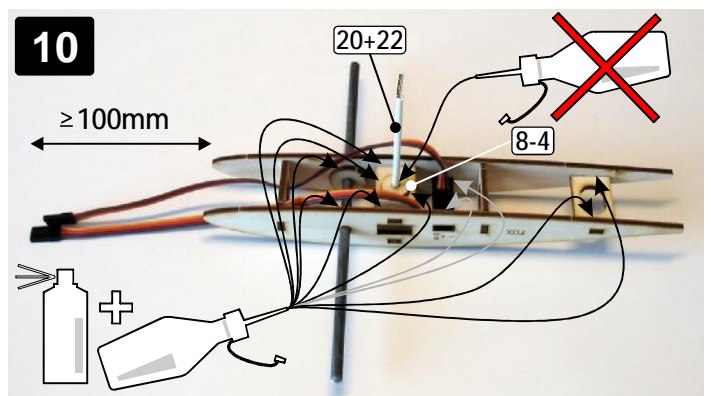

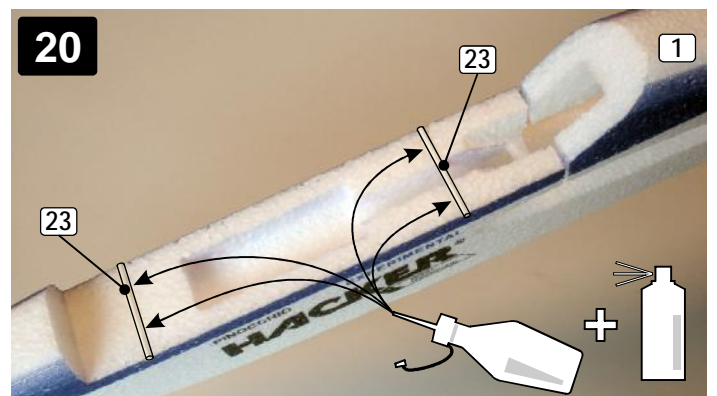
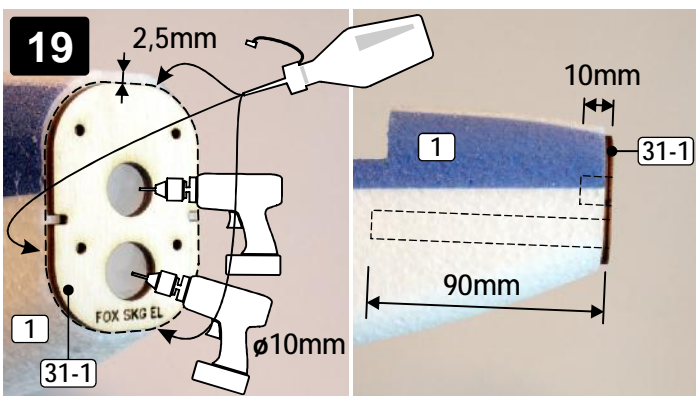
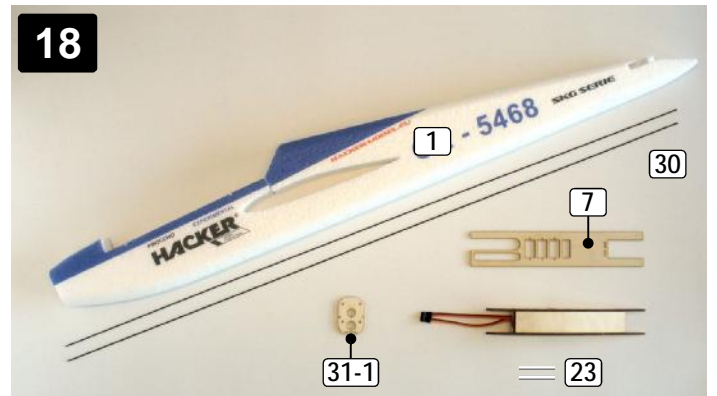
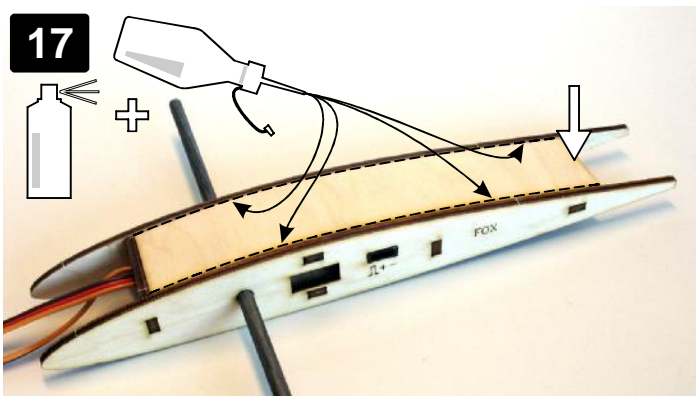
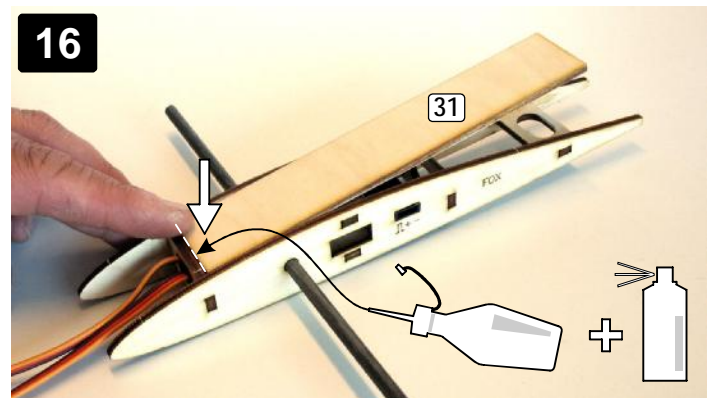
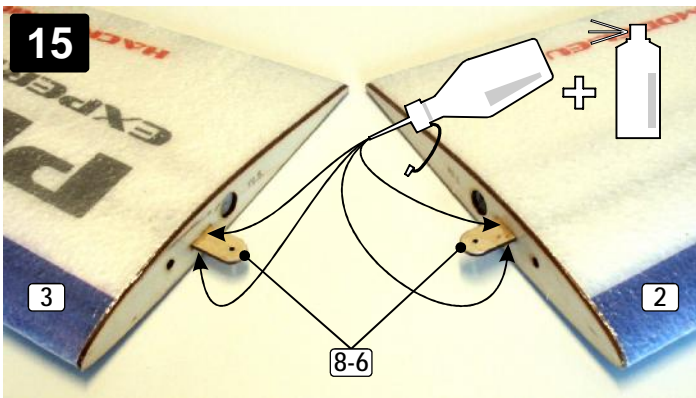
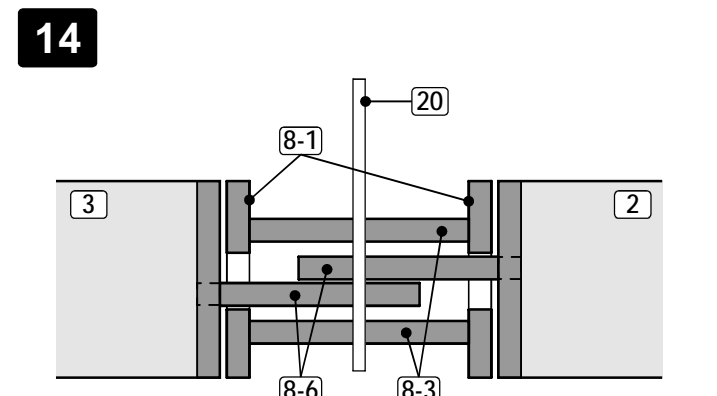
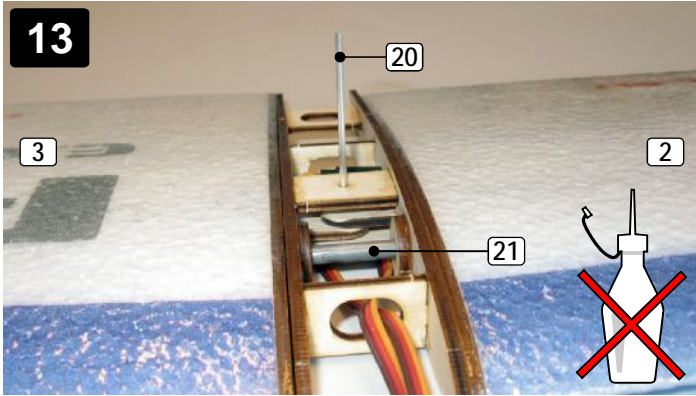
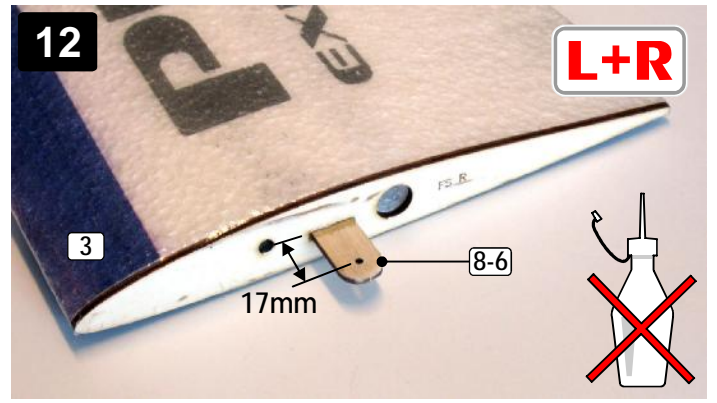
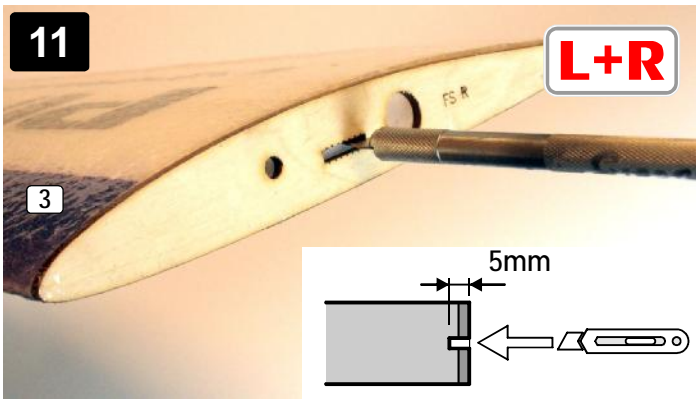

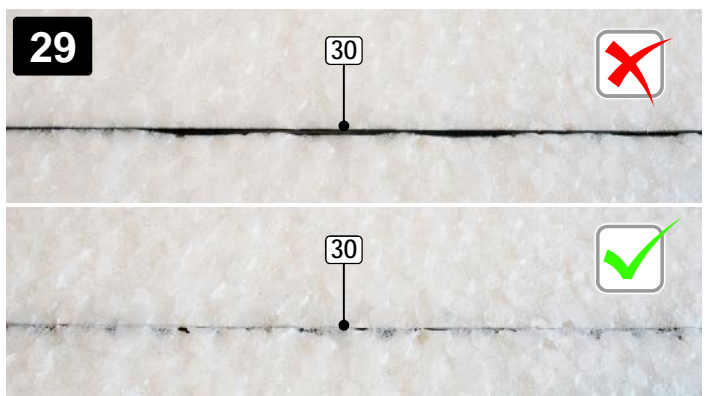
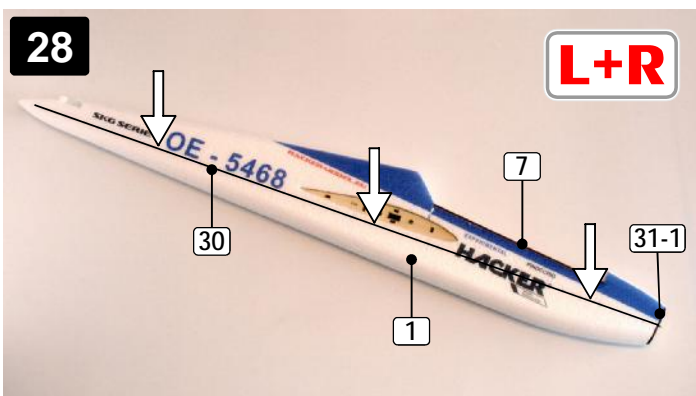
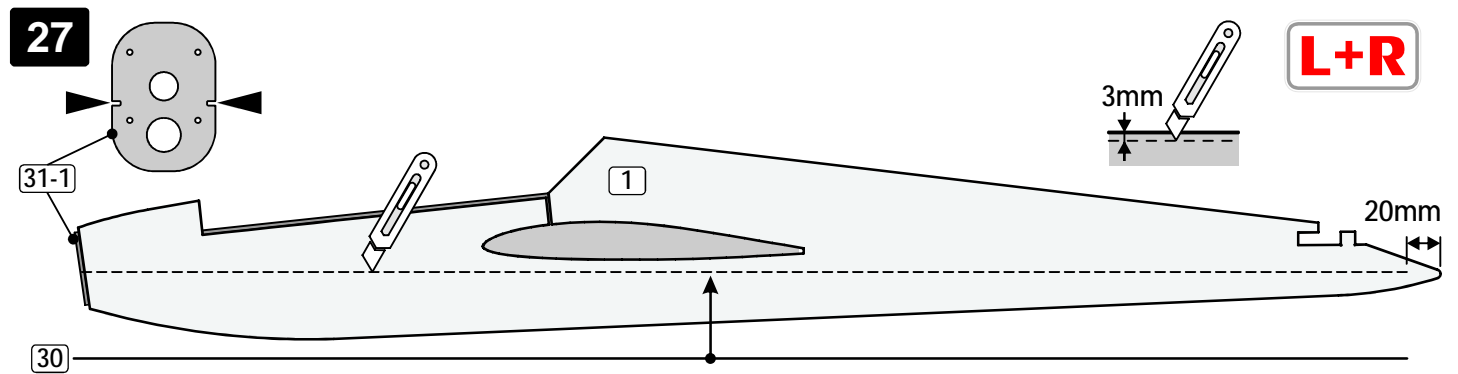
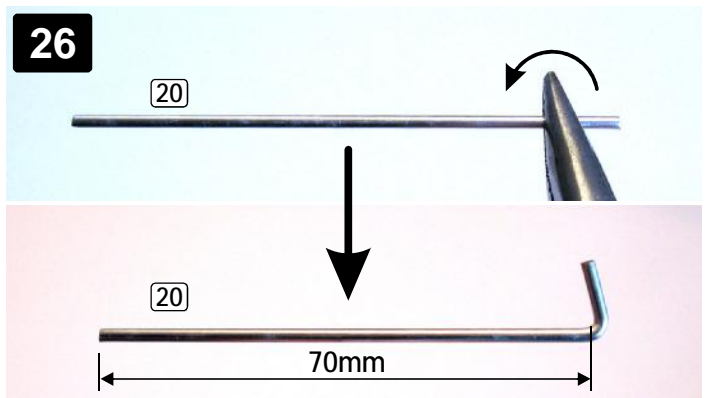
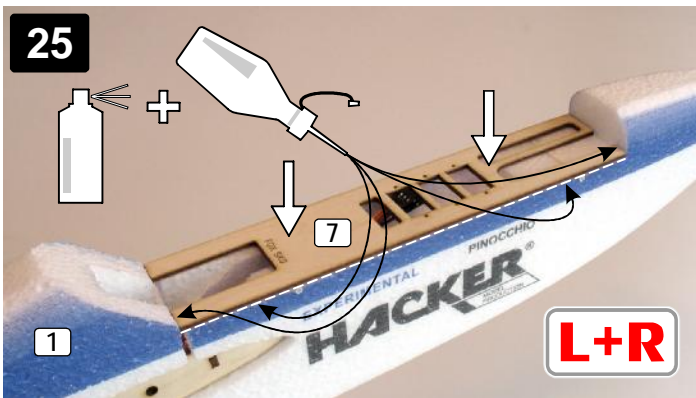
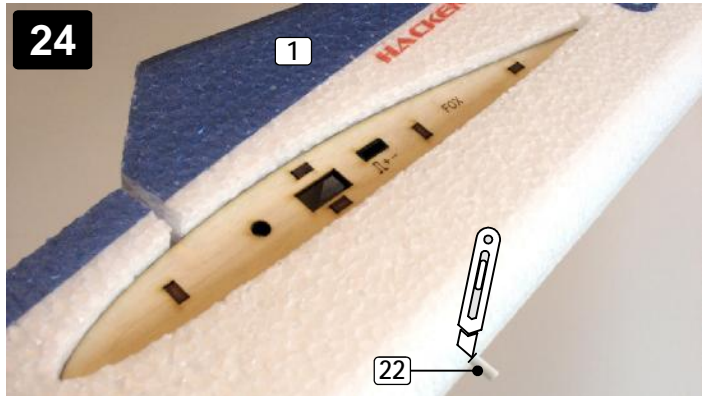
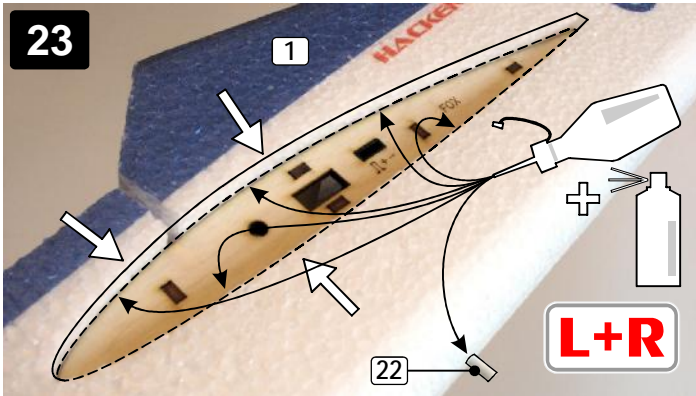
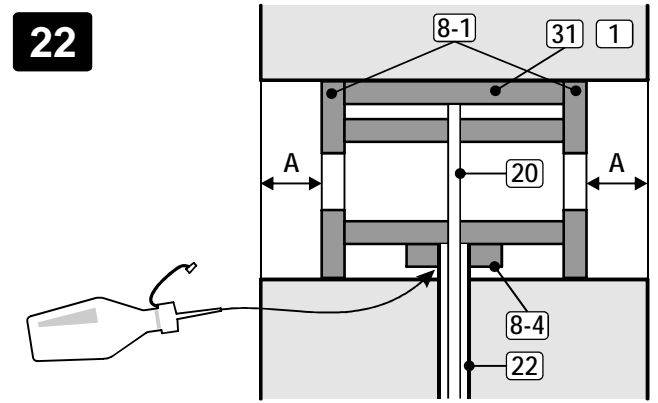
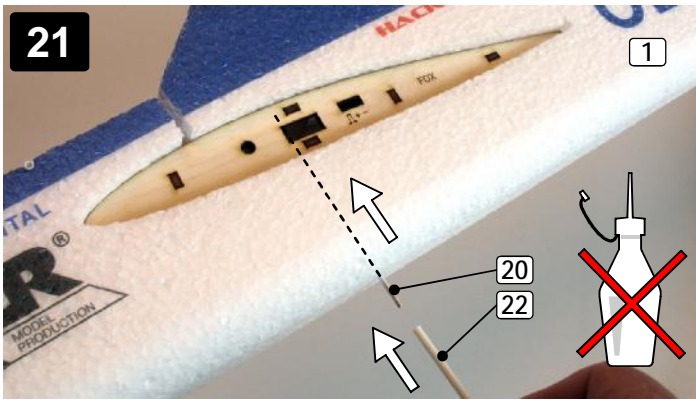

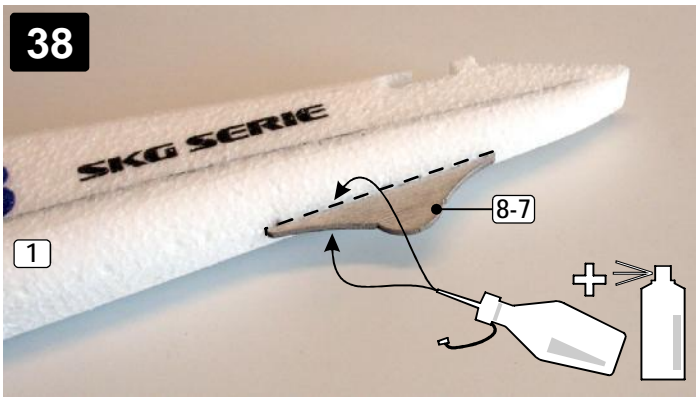
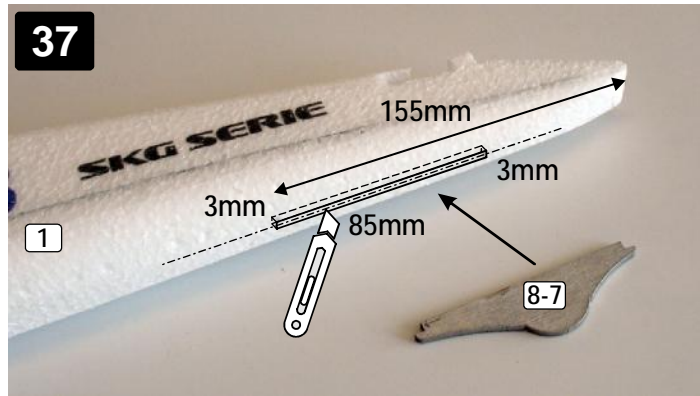
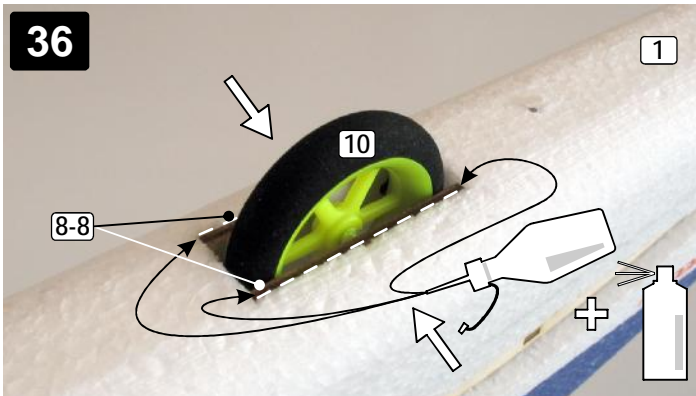
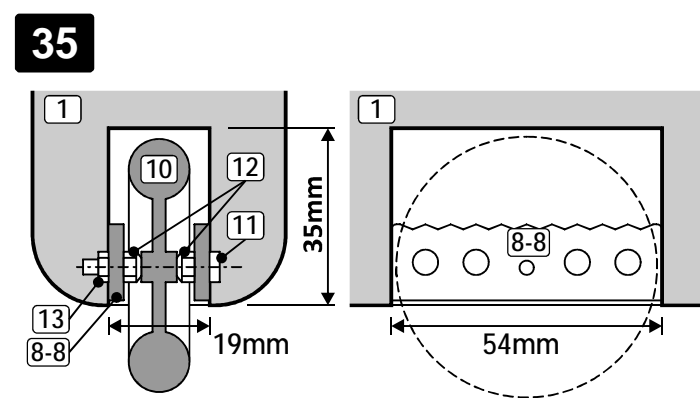
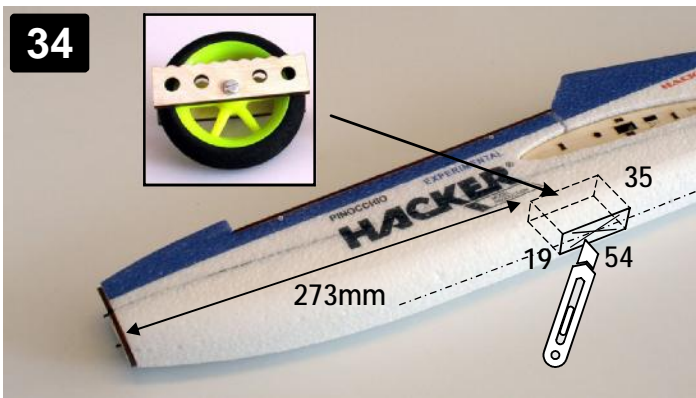
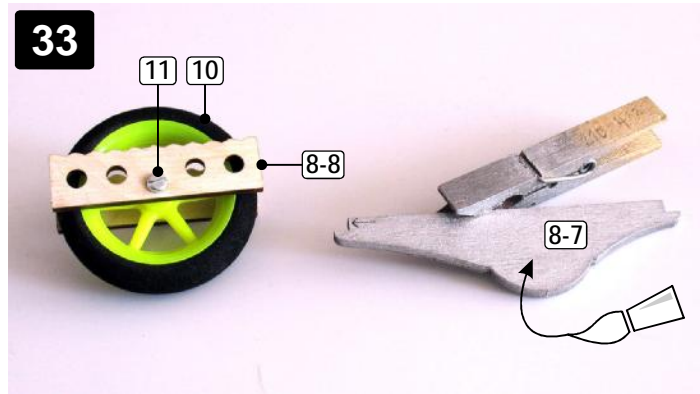
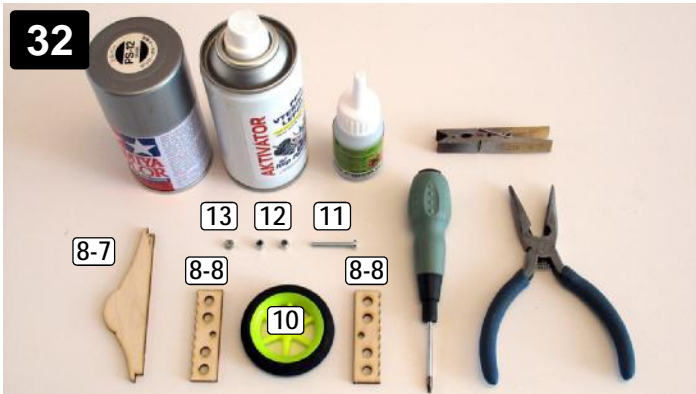
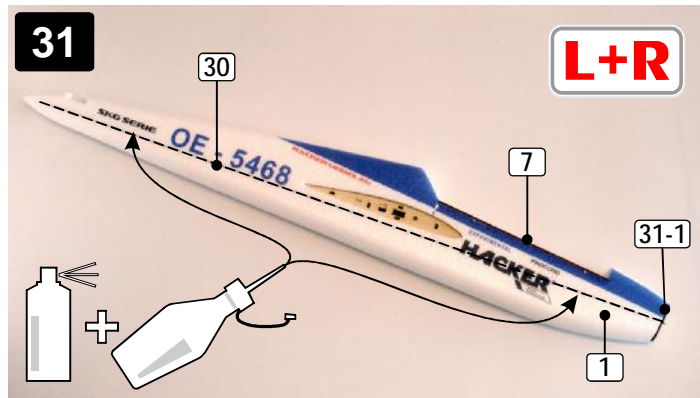
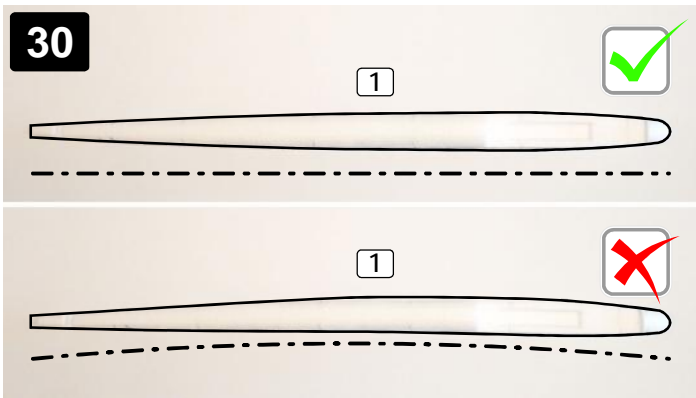

Čas na kávu / Coffee break

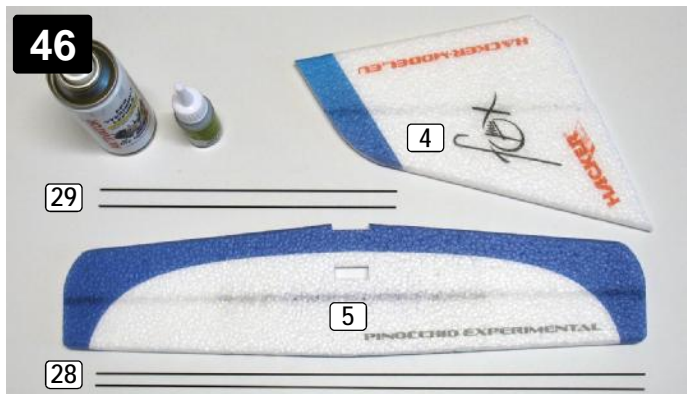
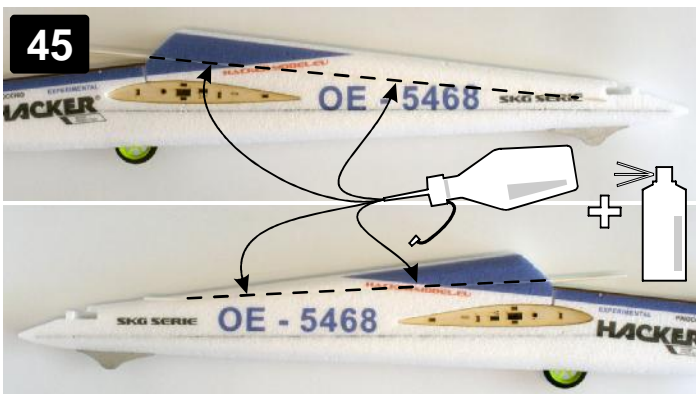
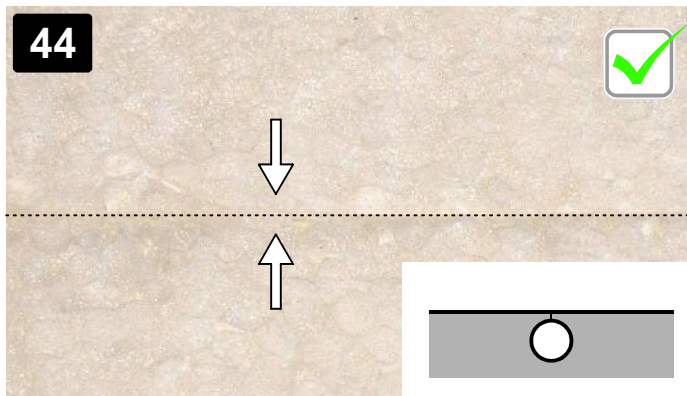
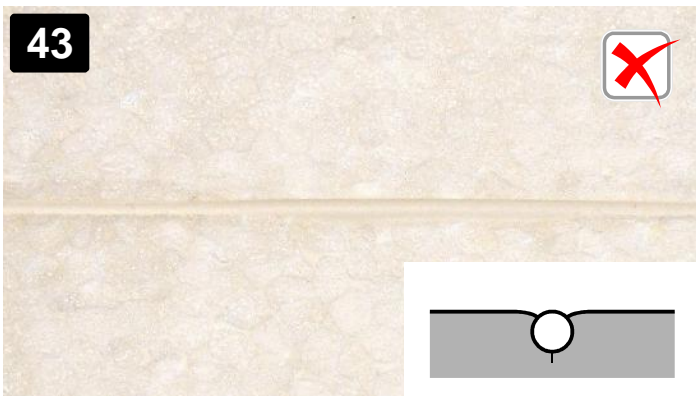
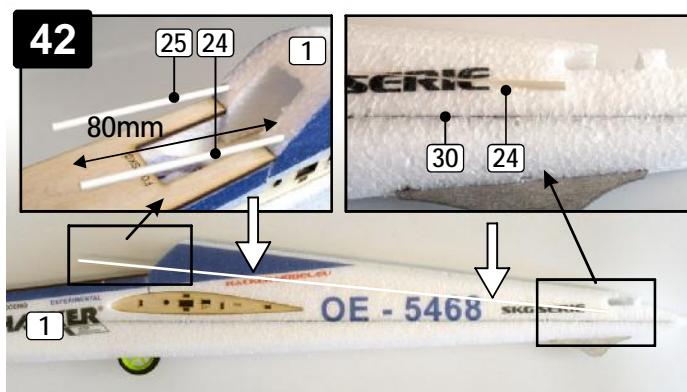
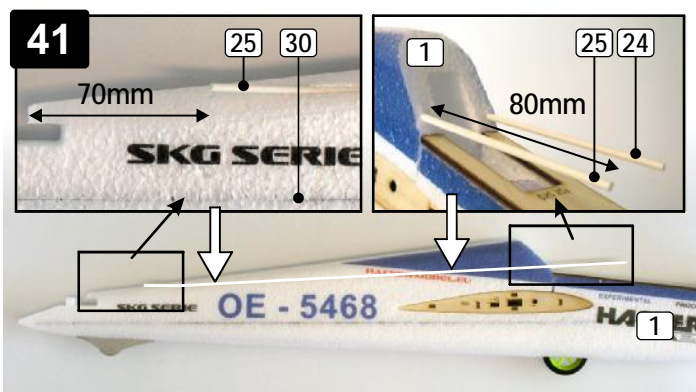
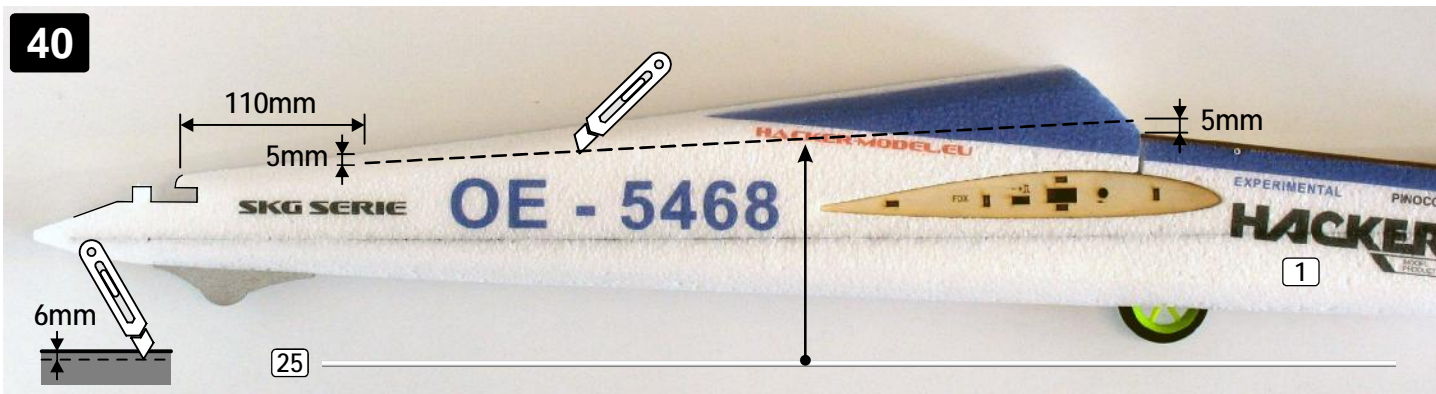
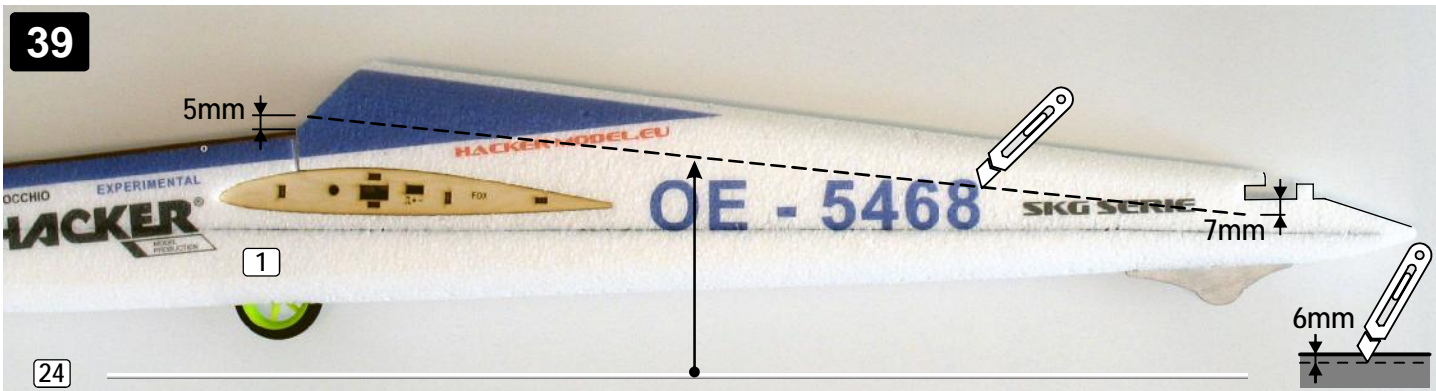

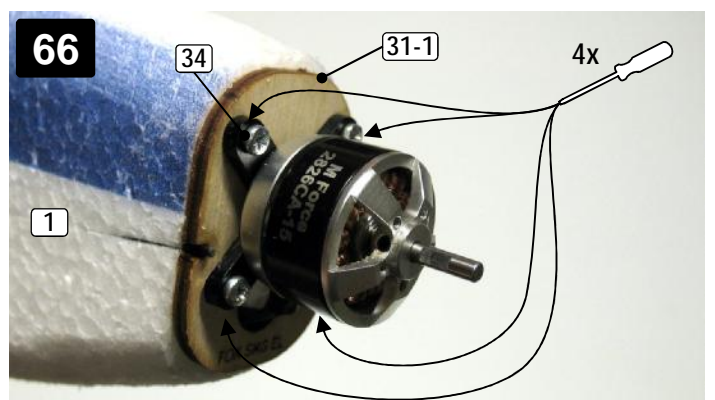
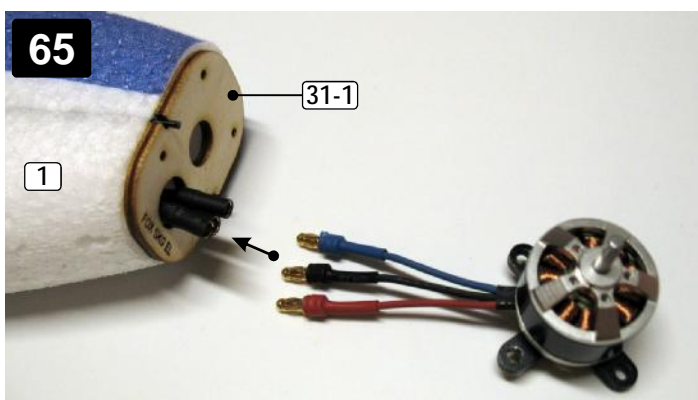
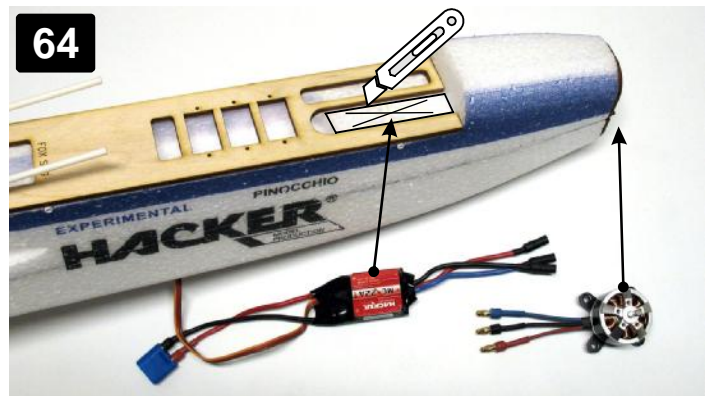
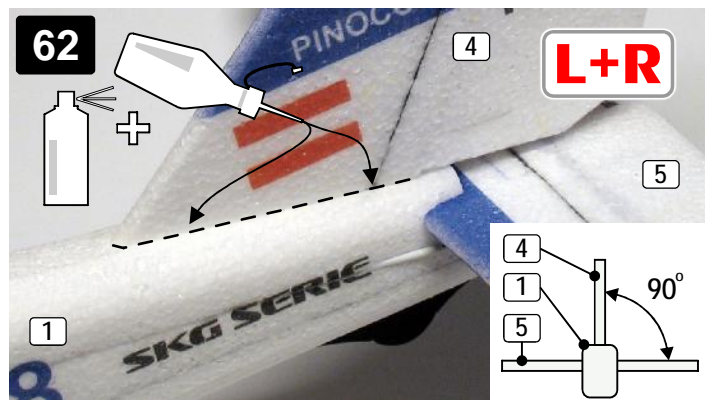
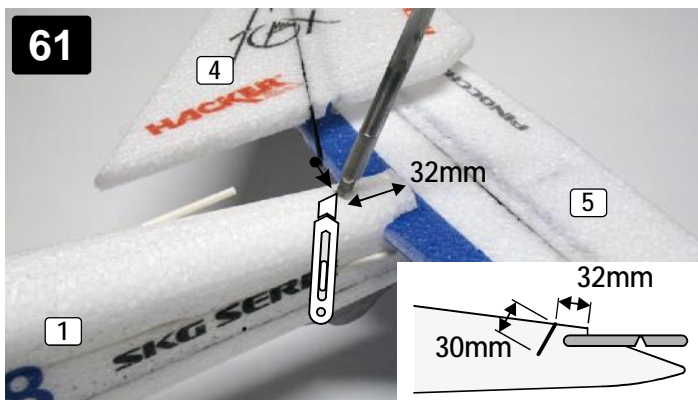
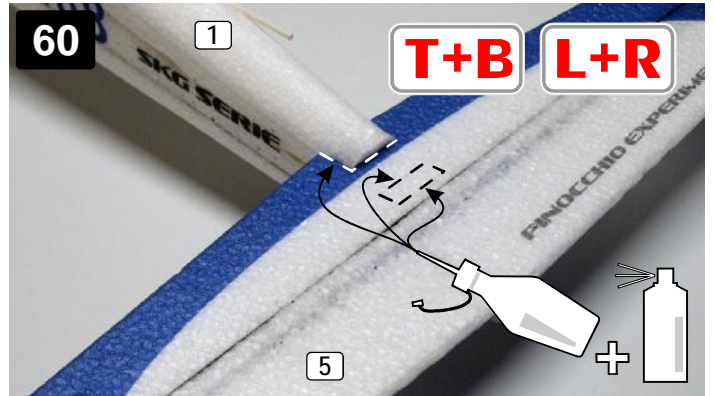
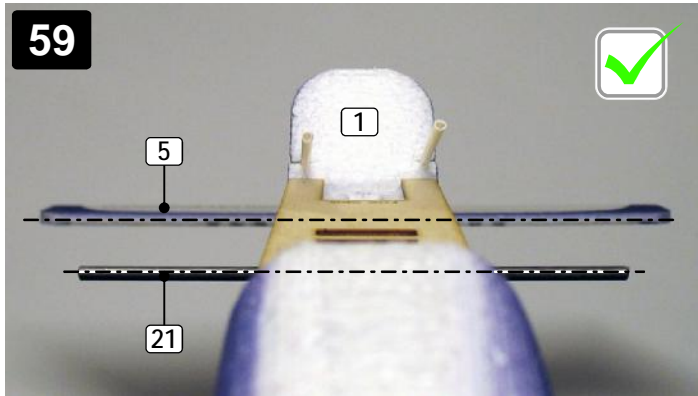
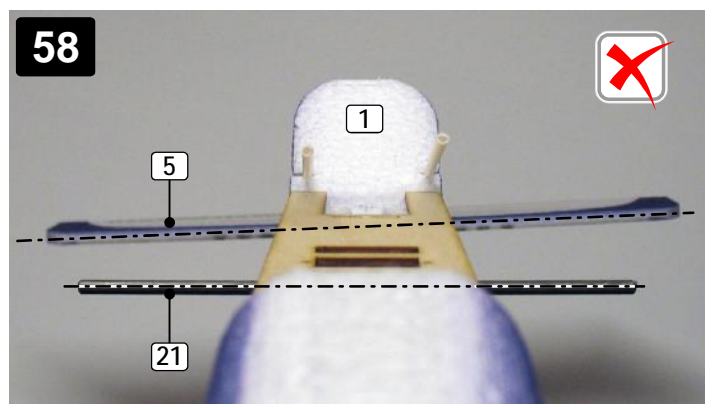
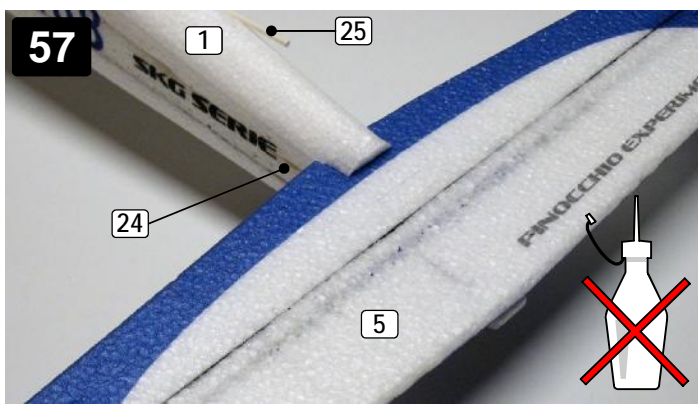

67

levé křídélko/
left aileron

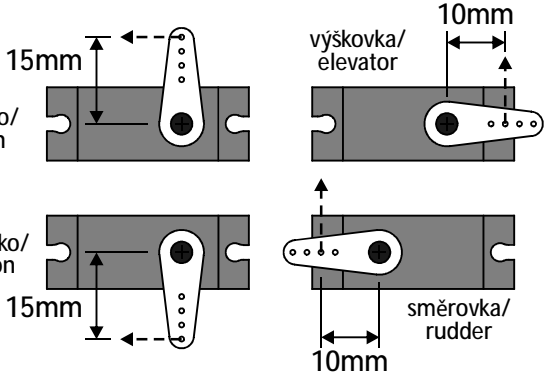

pravé křídélko/
right aileron

68

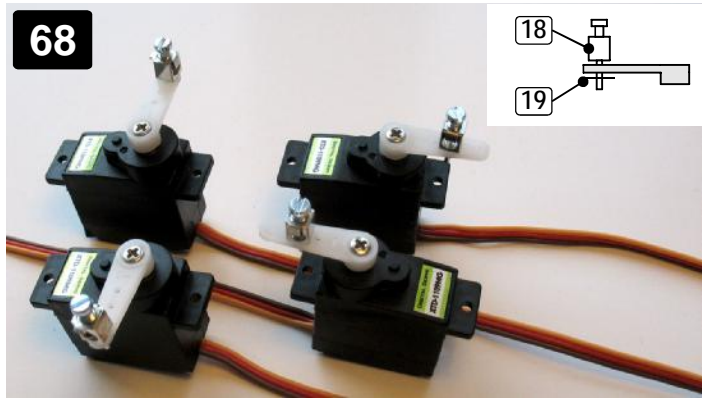

69

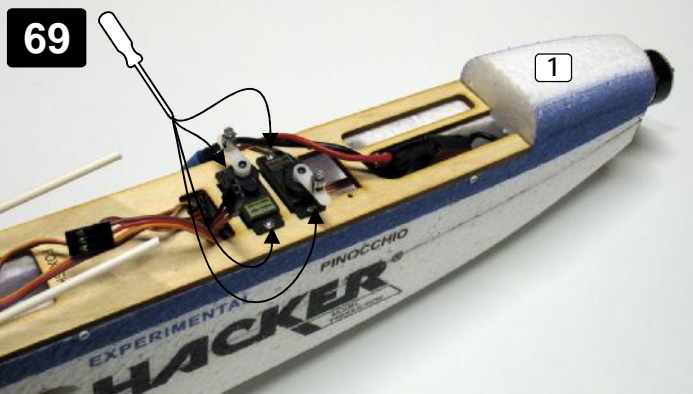

70

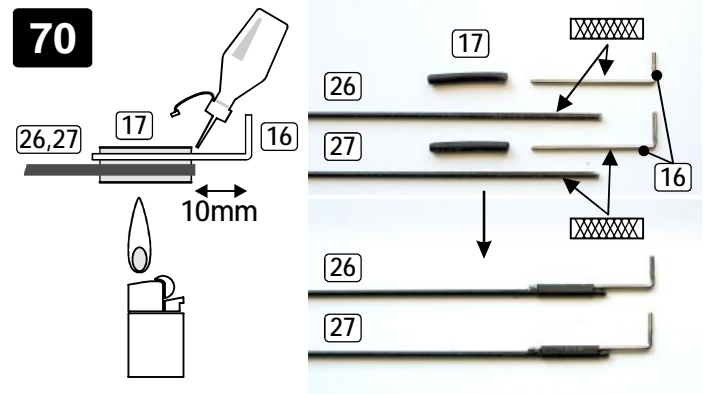

71

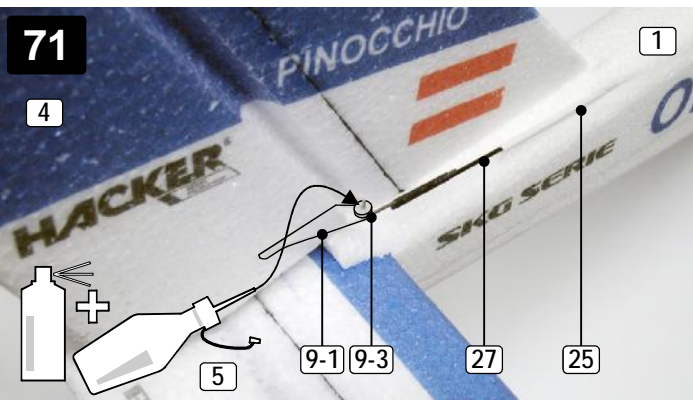

72

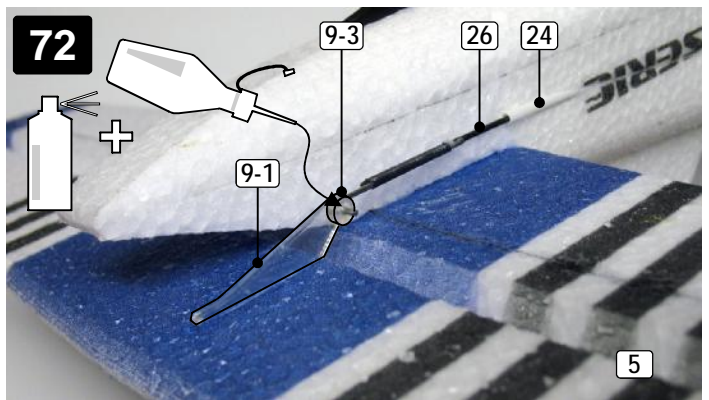

73

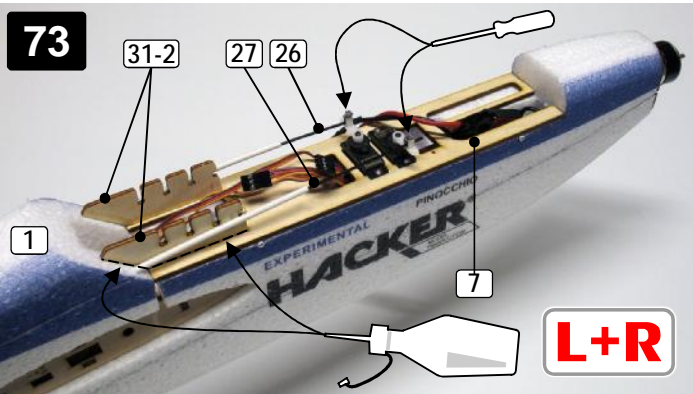

74

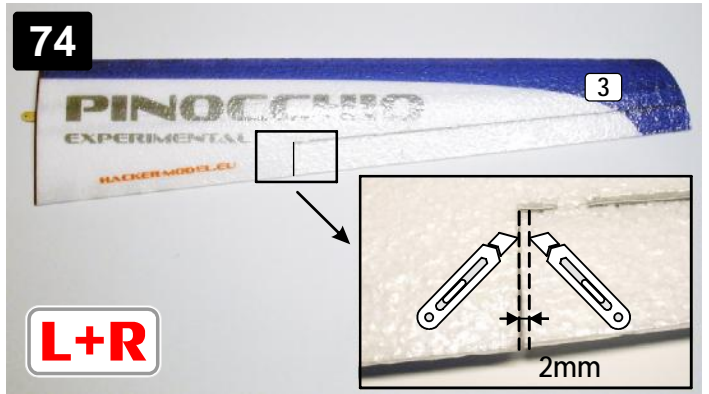

75

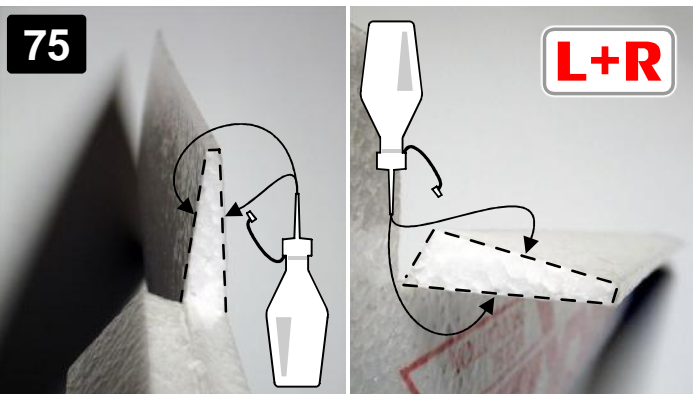

76

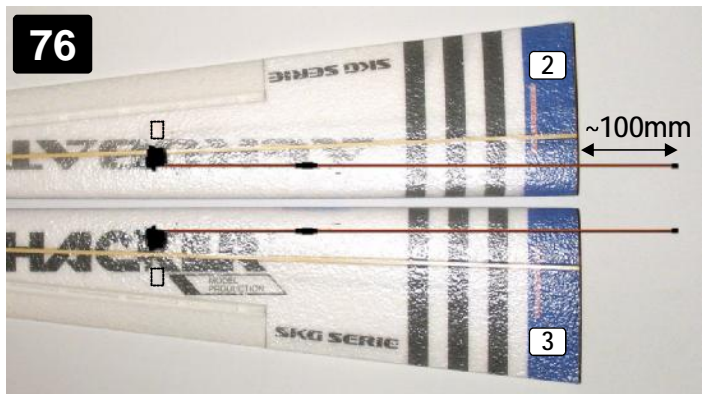

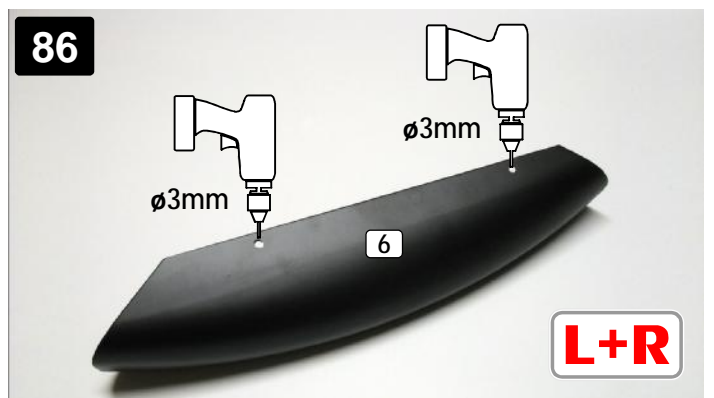
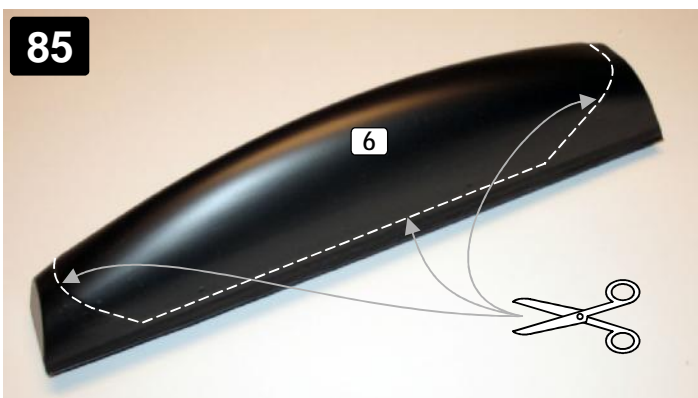
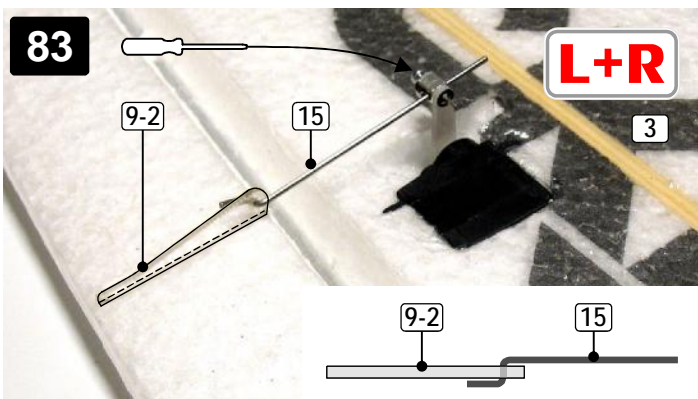
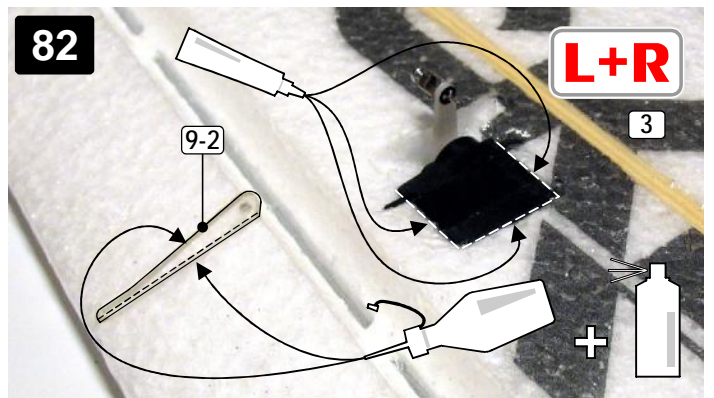
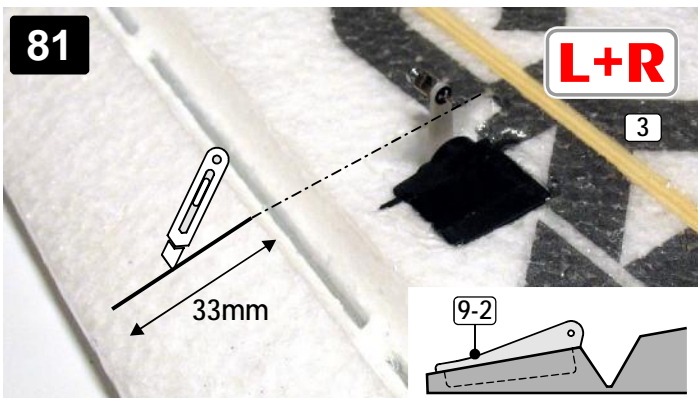
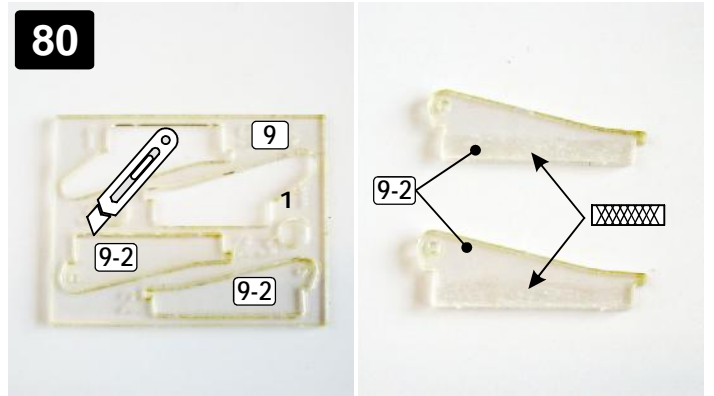
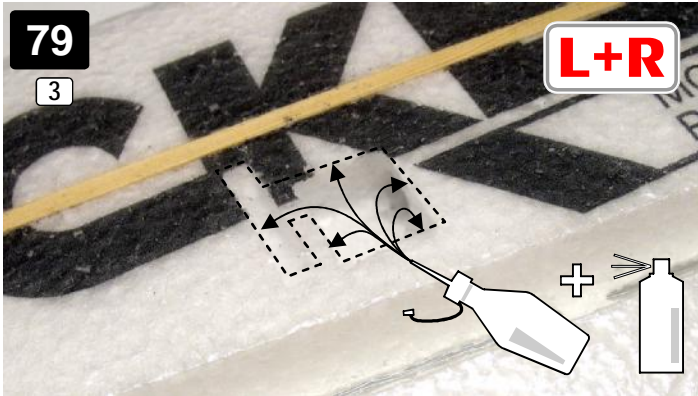
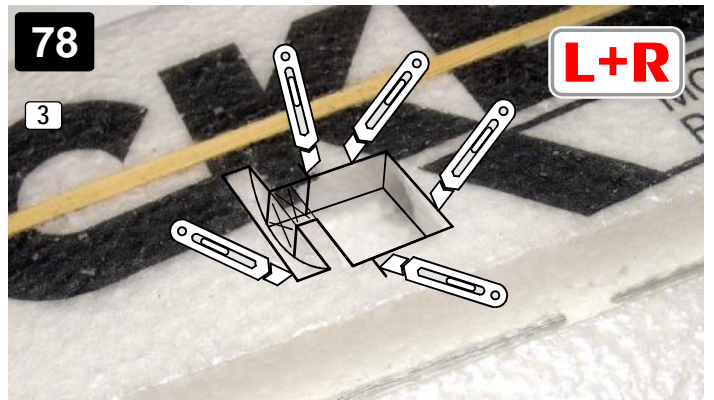
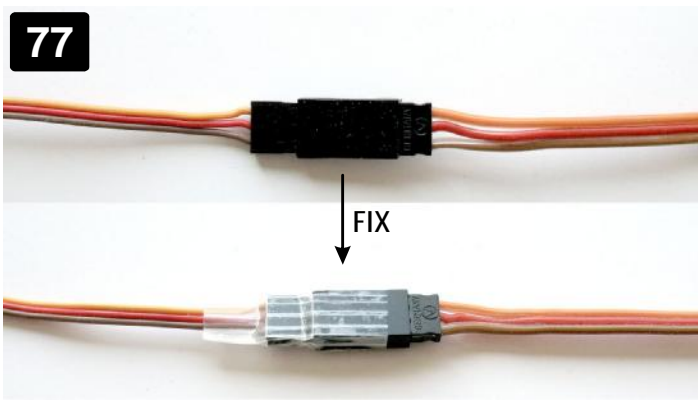

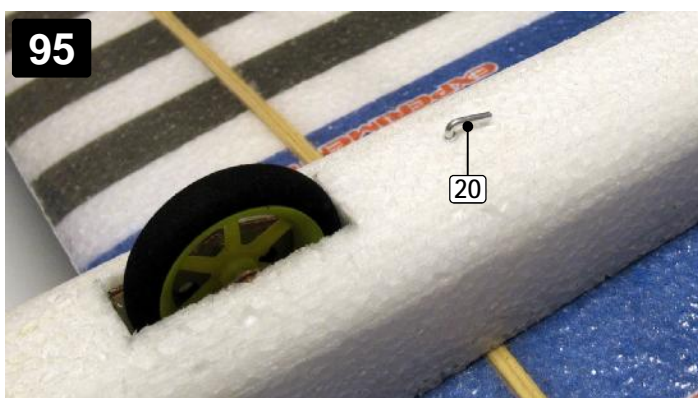
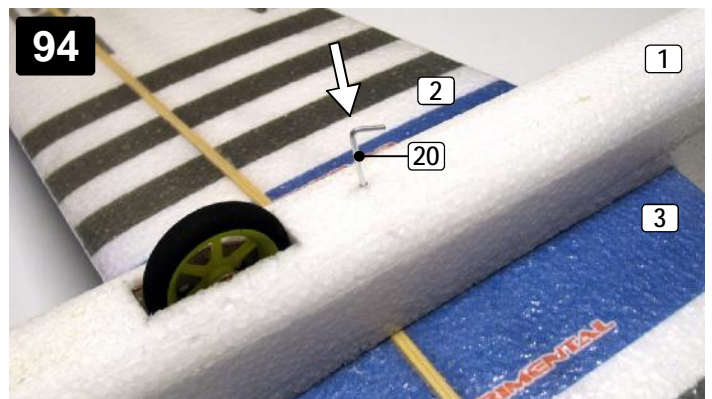
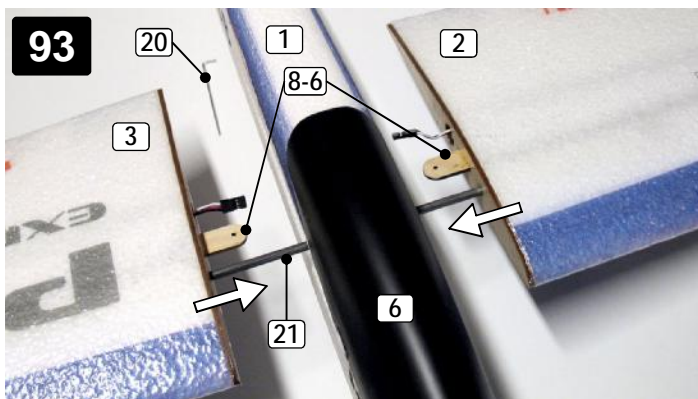
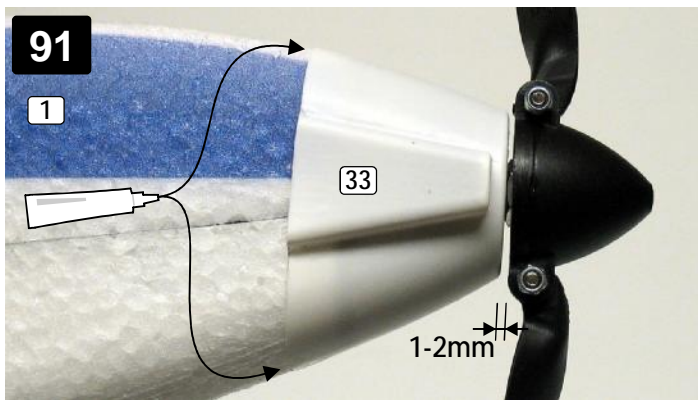
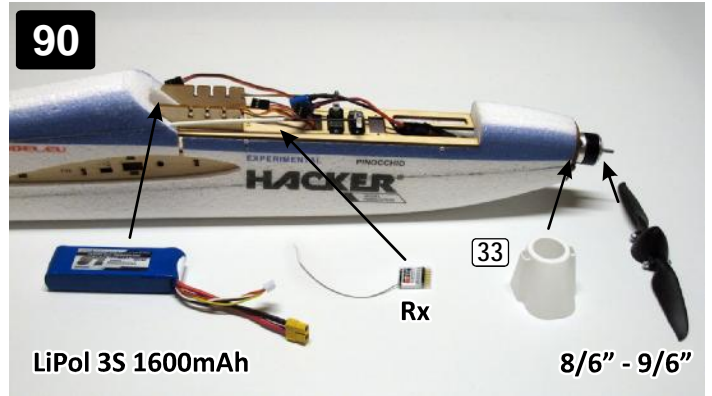
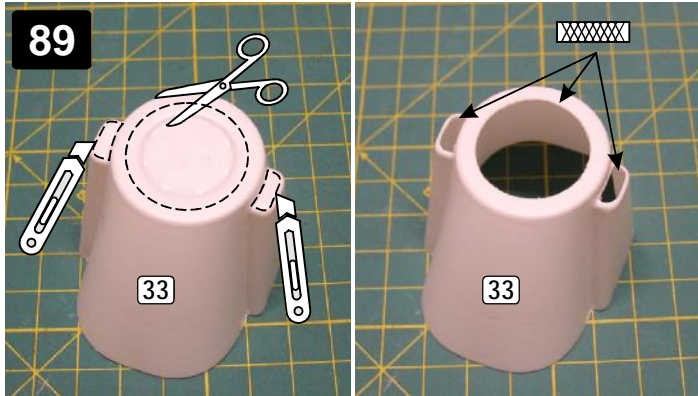
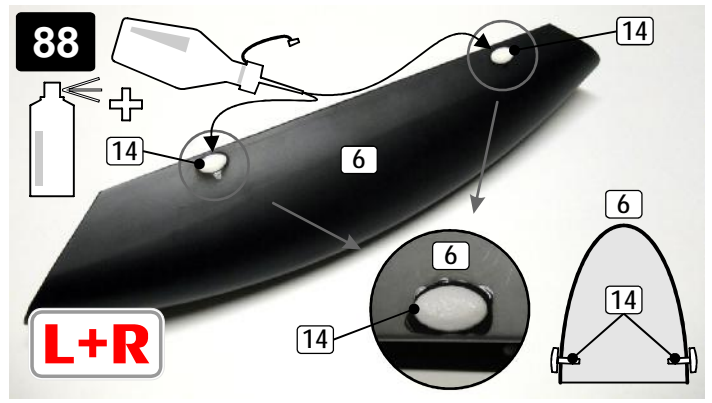
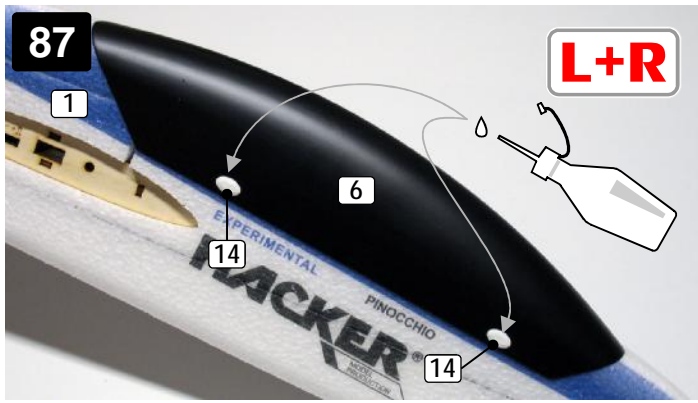

96 Vyvažte model. Pokud je to potřeba použijte pro vyvážení přídavnou olověnou zátěž.

NIKDY NELÉTEJTE S NEVYVÁŽENÝM MODELEM!

Balance model. Use additional lead balast if it's needed.

DON'T TRY TO FLY WITH UNBALANCED MODEL!